

Torch, 1200 lm

Art. no. 31-7332 Model GS31626

Please read the entire instruction manual before using the product and then keep it for future reference. We accept no liability for any errors in the text or images and we reserve the right to make any necessary changes to technical data. If you have technical problems or other questions, please contact our customer service team.

Safety

- Do not let children play with the product.
- The product must not be changed or modified in any way.
- Never charge the product in flammable environments or on flammable surfaces.
- Never use a damaged charging cable.
- Never expose the product to high temperatures or naked flames.



Risk of eyesight damage! Never look directly at the light source.

Cleaning and maintenance

Clean the product by wiping it with a damp cloth. Use only mild detergents. Never use solvents or corrosive chemicals.

Make sure that the torch is fully charged if you do not intend to use it for a long time.

Responsible disposal

This symbol indicates that the product should not be disposed of with general household waste. This applies throughout the entire EU. In order to prevent any harm to the environment or health hazards caused by incorrect waste disposal, the product must be handed in for recycling so that the materials can be disposed of in a responsible way. To recycle the product, take it to your local recycling facility or contact the retailer. They will ensure that the product is disposed of in a way that does not harm the environment.



Product description

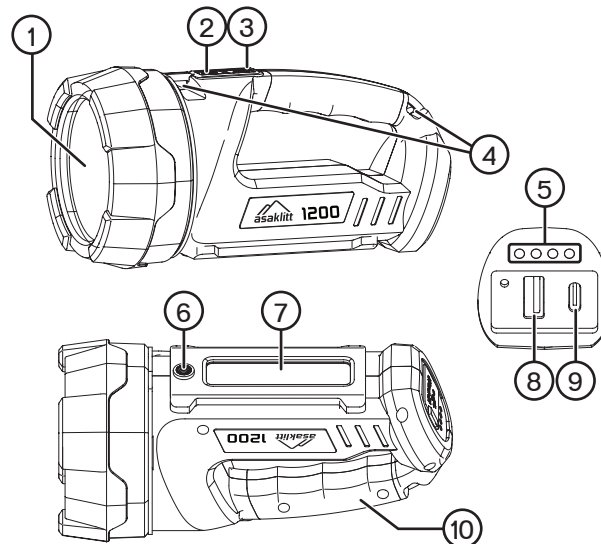

- | | |
|------------------------------------|-----------------|
| 1. Spotlight | 6. Stand thread |
| 2. [On/Off] On/off Spotlight | 7. Work light |
| 3. [On/Off] On/off Work light | 8. USB-A output |
| 4. Anchor point for carrying strap | 9. USB-C input |
| 5. LED indicator | 10. Handle |

Using the torch

- Press [On/Off] (2) to toggle between the following brightness settings for the spotlight (1): Low (200 lm) → Medium (600 lm) → High (1200 lm) → Battery saving (30 lm) → Off
- Press [On/Off] (3) to toggle between the following brightness settings for the work light (7): Low (150 lm) → Medium (400 lm) → High (800 lm) → Off

Stand

You can screw any stand into the stand thread (6).

Note: Make sure that the stand is stable and cannot tip over.

Charging

Charge the torch for 4 hours before you use it for the first time.

1. Connect the USB-C cable supplied to the USB-C input (9) and to any USB charger.
2. The number of green LEDs in the LED indicator (5) indicates the charging status. All the LEDs will be green when the battery is fully charged.

Note: Only the work light can be used while the torch is charging and only at 100 lm.

Power bank

The torch can also be used as a power bank if required.

Connect a USB cable to the USB-A output (8) and to the device you want to charge.

Specifications

Charging voltage	5 V DC, 2 A
Battery	1 × 26650, 5000 mAh, li-ion
Power bank (out)	5 V DC, 1 A
Cable	USB-A to USB-C, 50 cm
Charging time	4 hours
Dimensions	Diameter 106 mm, height 206 mm
Weight	526 g

Spotlight		
Luminous flux	Operating time	Distance
200 lm	10 hours	150 m
600 lm	6 hours	300 m
1200 lm	4 hours	400 m
30 lm	180 hours	10 m

Work light		
Luminous flux	Operating time	Distance
150 lm	20 hours	8 m
400 lm	12 hours	10 m
800 lm	8 hours	15 m

Ficklampa, 1200 lm

Art.nr 31-7332 Modell GS31626

Läs igenom hela bruksanvisningen före användning och spara den sedan för framtida bruk. Vi reserverar oss för ev. text- och bildfel samt ändringar av tekniska data. Vid tekniska problem eller andra frågor, kontakta vår kundtjänst.

Säkerhet

- Låt inte barn leka med produkten.
- Produkten får inte ändras eller modifieras på något sätt.
- Ladda aldrig produkten i brandfarliga miljöer eller på brandfarliga underlag.
- Använd aldrig en defekt laddkabel.
- Utsätt aldrig produkten för höga temperaturer eller öppen eld.



Risk för ögonskador! Titta aldrig direkt in i ljuskällan.

Skötsel och underhåll

Rengör produkten med en lätt fuktad trasa. Använd ett mildt rengöringsmedel, aldrig lösningsmedel eller frätande kemikalier. Se till att ficklampan är fulladdad innan den läggs undan för att inte användas under en längre tid.

Avfallshantering

Denna symbol innebär att produkten inte får kastas tillsammans med annat hushållsavfall. Detta gäller inom hela EU. För att förebygga eventuell skada på miljö och hälsa, orsakad av felaktig avfallshantering, ska produkten lämnas till återvinning så att materialet kan tas omhand på ett ansvarsfullt sätt. När du lämnar produkten till återvinning, använd dig av de returhanteringssystem som finns där du befinner dig eller kontakta inköpsstället. De kan se till att produkten tas om hand på ett för miljön tillfredställande sätt.



Produktbeskrivning

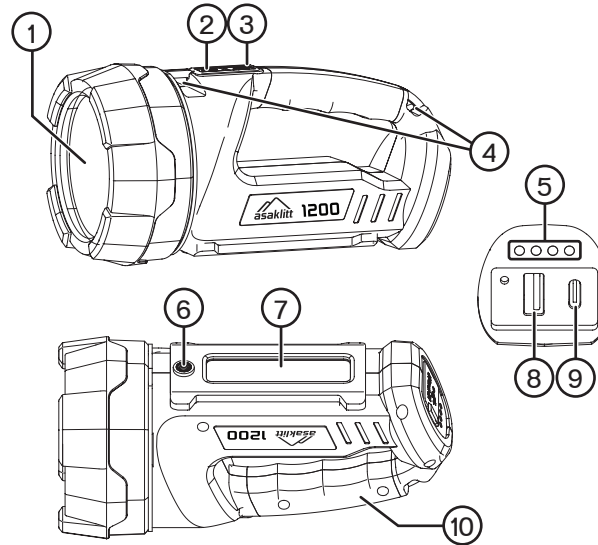

1. Strålkastare
2. [☰] På/Av Strålkastare
3. [☰] På/Av Arbetsbelysning
4. Fäste för bärrem
5. LED-indikator
6. Stativgänga
7. Arbetsbelysning
8. USB-A-utgång
9. USB-C-ingång
10. Handtag

Användning

- Tryck på [☰] (2) för att växla mellan följande ljusstyrkor för strålkastaren (1):
Låg (200 lm) → Mellan (600 lm) → Hög (1200 lm) → Batterispar (30 lm) → Av ↻
- Tryck på [☰] (3) för att växla mellan följande ljusstyrkor för arbetsbelysningen (7):
Låg (150 lm) → Mellan (400 lm) → Hög (800 lm) → Av ↻

Stativ

Skuva fast valfritt stativ i stativgängan (6). **Obs!** Se till stativet står stadigt så att det inte tippar.

Laddning

Ladda ficklampan i 4 timmar innan första användning.

1. Anslut den medföljande USB-C-kabeln till USB-C-ingången (9) och till valfri USB-laddare.
2. LED-indikatorn (5) visar laddstatus i antal tända gröna dioder. När laddningen är slutförd lyser alla dioder grönt.

Obs! Endast arbetsbelysningen går att använda medan laddning pågår och då endast med 100 lm.

Powerbank

Ficklampa kan även användas som powerbank vid behov.

Anslut en USB-kabel till USB-A-utgången (8) och till den enhet du vill ladda.

Specifikationer

Laddspänning	5 V DC, 2 A
Batteri	1 × 26650, 5000 mAh, Li-ion
Powerbank (ut)	5 V DC, 1 A
Kabel	USB-A till USB-C, 50 cm
Laddtid	4 tim
Mått	Ø 106 mm x 206 mm
Vikt	526 g

Strålkastare		
Ljusflöde	Användningstid	Distans
200 lm	10 tim	150 m
600 lm	6 tim	300 m
1200 lm	4 tim	400 m
30 lm	180 tim	10 m

Arbetsbelysning		
Ljusflöde	Användningstid	Distans
150 lm	20 tim	8 m
400 lm	12 tim	10 m
800 lm	8 tim	15 m

Lommelykt, 1200 lm

Art.nr 31-7332 Modell GS31626

Les gjennom hele bruksanvisningen før produktet tas i bruk og ta vare på den for fremtidig bruk. Vi tar forbehold om eventuelle feil i tekst og bilder, samt endringer av tekniske data. Ved tekniske problemer eller spørsmål, ta kontakt med vårt kundesenter.

Sikkerhet

- La ikke barn leke med produktet.
- Produktet må ikke demonteres eller modifiseres på noen måte.
- Produktet må ikke lades i brannfarlige miljøer eller på brannfarlige underlag.
- Bruk aldri en defekt ladekabel.
- Utsett aldri produktet for høy temperatur eller åpen ild.



Fare for skader på øynene! Se aldri direkte inn i lyskilden.

Vedlikehold

Rengjør produktet med en lett fuktet klut. Bruk et mildt rengjøringsmiddel, aldri løsemidler eller etsende kjemikalier.

Sørg for at lommelykten er fulladet før den stues vekk hvis den ikke skal brukes på en stund.

Avfallshåndtering

Symbolet betyr at produktet ikke skal kastes sammen med øvrig husholdningsavfall. Dette gjelder i hele EØS. For å forebygge eventuelle skader på helse og miljø som følge av feil håndtering av avfall, skal produktet leveres til gjenvinning, slik at materialet blir tatt hånd om på en tilfredsstillende måte. Benytt eksisterende systemer for returhåndtering eller kontakt forhandler når produktet skal kasseres. De vil ta hånd om produktet på en miljømessig forsvarlig måte.



Produktbeskrivelse

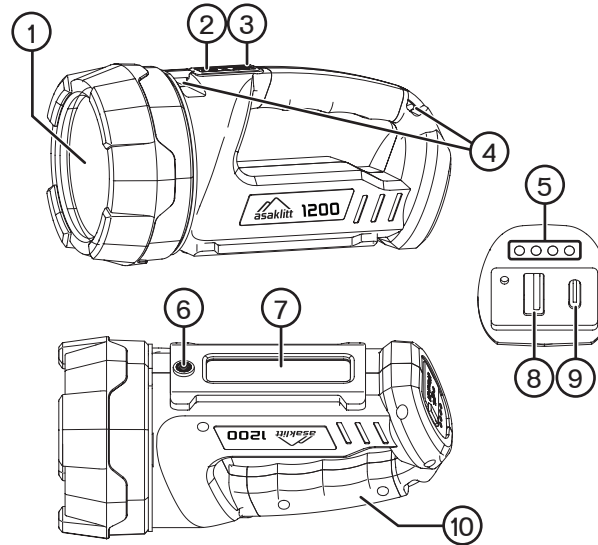

1. Strålekaster
2. [☰] På/av strålekaster
3. [☰] På/av arbeidsbelysning
4. Feste for bærereim
5. LED-indikator
6. Stativgjenger
7. Arbeidslampe
8. USB-A-uttak
9. USB-C-inngang
10. Håndtak

Bruk

- Trykk på [☰] (2) for å veksle mellom følgende lysinnstillinger for strålekasteren (1): Lav (200 lm) → Middels høy (600 lm) → Høy (1200 lm) → Batterisparing (30 lm) → Av ↻
- Trykk på [☰] (3) for å veksle mellom følgende lysinnstillinger for arbeidsbelysningen (7): Lav (150 lm) → Middels høy (400 lm) → Høy (800 lm) → Av ↻

Stativ

Skru fast valgfritt stativ i stativgjengen (6). **Obs!** Sørg for at stativet står stødig slik at det ikke tipper.

Opplading

Lad lommelykten i 4 timer før første gangs bruk.

1. Koble den medfølgende USB-C-kabelen til ladeporten (9) og til en valgfri USB-lader (selges separat).
2. Ladeindikatoren (5) viser status i antall tente grønne dioder. Når ladingen er ferdig, lyser alle diodene grønt.

Obs! Det er bare arbeidsbelysningen som kan brukes mens produktet lades, og da kun med 100 lm.

Powerbank

Lommelykten kan også brukes som en powerbank.

Koble en USB-kabel til USB-A-uttaket (8) og til den enheten du vil lade opp.

Spesifikasjoner

Ladespenning	5 V DC, 2 A
Batteri	1 x 26650, 5000 mAh, Li-ion
Powerbank (ut)	5 V DC, 1 A
Kabel	USB-A til USB-C, 50 cm
Ladetid	4 timer
Mål	Ø 106 mm x 206 mm
Vekt	526 g

Strålekaster		
Lysmengde	Brukstid	Distanse
200 lm	10 timer	150 meter
600 lm	6 timer	300 m
1200 lm	4 timer	400 meter
30 lm	180 timer	10 m

Arbeidslampe		
Lysmengde	Brukstid	Distanse
150 lm	20 timer	8 meter
400 lm	12 timer	10 m
800 lm	8 timer	15 meter

Taskulamppu, 1200 lm

Tuotenro 31-7332 Malli GS31626

Lue koko käyttöohje ja säästä se tulevaa käyttöä varten. Pidätämme oikeuden teknisten tietojen muutoksiin. Emme vastaa mahdollisista teksti- tai kuvavirheistä. Jos tuotteeseen tulee teknisiä ongelmia, ota yhteys asiakaspalveluun.

Turvallisuus

- Älä anna lasten leikkiä tuotteella.
- Tuotetta ei saa purkaa tai muuttaa.
- Älä lataa tuotetta paikoissa, joissa on helposti syttyviä materiaaleja.
- Älä käytä viallista latauskaapelia.
- Älä altista tuotetta korkeille lämpötiloille tai avotulelle.



Silmävamman vaara! Älä katso suoraan lamppuun.

Huolto ja kunnossapito

Pyyhi tuote kevyesti kostutetulla liinalla. Käytä mietoa puhdistusainetta. Älä käytä liuottimia tai syövyttäviä kemikaaleja. Jos taskulamppua ei käytetä pitkään aikaan, lataa akku täyteen ennen sen säilytystä.

Kierrättäminen

Tämä kuvake tarkoittaa, että tuotetta ei saa hävittää kotitalousjätteen seassa. Tämä koskee koko EU-aluetta. Virheellisestä hävittämisestä johtuvien mahdollisten ympäristö- ja terveyshaittojen ehkäisemiseksi tuote tulee viedä kierrätettäväksi, jotta materiaali voidaan käsitellä vastuullisella tavalla. Kierrätä tuote käyttämällä paikallisia kierrätysjärjestelmiä tai ota yhteys ostopaikkaan. Ostopaikassa tuote kierrätetään vastuullisella tavalla.



Tuotekuvaus

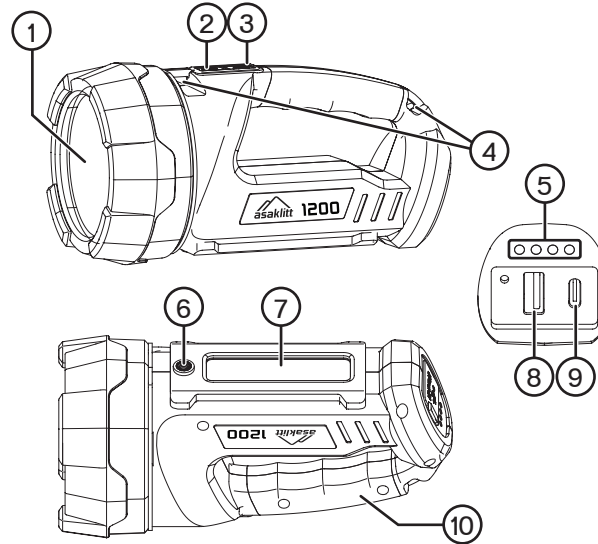

1. Valonheitin
2. [☞] Valonheitin päälle/pois päältä
3. [☞] Työvalo päälle/pois päältä
4. Kantohihnan kiinnike
5. LED-merkkivalo
6. Jalustakierre
7. Työvalo
8. USB-A-liitäntä
9. USB-C-liitäntä
10. Kantokahva

Käyttö

- Paina lyhyesti [☞] (2) vaihtaaksesi seuraavien valonheittimen (1) kirkkaustilojen välillä: Matala (200 lm) → Keskitaso (600 lm) → Korkea (1200 lm) → Akkua säästävä (30 lm) → Pois päältä ↻
- Paina lyhyesti [☞] (3) vaihtaaksesi seuraavien työvalon (7) kirkkaustilojen välillä: Matala (150 lm) → Keskitaso (400 lm) → Korkea (800 lm) → Pois päältä ↻

Jalusta

Kierrä kiinni vapaavalintainen jalusta jalustakierteeseen (6).
Huom.! Varmista, että jalusta seisoo tukevasti eikä pääse kaatumaan.

Lataaminen

Lataa taskulamppua neljä tuntia ennen ensimmäistä käyttökertaa.

1. Liitä mukana tuleva USB-C-kaapeli USB-C-liitäntään (9) ja valitsemaasi USB-laturiin.
2. LED-merkkivalo (5) näyttää akun varaustason vihreinä merkkivaloina. Kun lataus on valmis, kaikki merkkivalot palavat vihreinä.

Huom.! Vain työvaloa voidaan käyttää latauksen aikana ja vain 100 lm:n teholla.

Varavirtalähde

Taskulamppua voi käyttää myös varavirtalähteenä.

Liitä USB-kaapeli USB-A-liitäntään (8) ja ladattavaan laitteeseen.

Tiedot

Latausjännite	5 V DC, 2 A.
Akku	1 × 26650, 5000 mAh, Li-ion
Varavirtalähde (ulos)	5 V DC, 1 A
Johto	USB-A - USB-C, 50 cm
Latausaika	4 tuntia
Mitat	Ø 106 mm x 206 mm
Paino	526 g

Valonheitin		
Valovirta	Käyttöaika	Etäisyys
200 lm	10 tuntia	150 m
600 lm	6 tuntia	300 lm
1200 lm	4 tuntia	400 m
30 lm	180 tuntia	10 m

Työvalo		
Valovirta	Käyttöaika	Etäisyys
150 lm	20 tuntia	8 m
400 lm	12 tuntia	10 m
800 lm	8 tuntia	15 m