

Pavilion | Paviljong | Paviljonki

Art.no 31-9263-1 Model TP11-3007

Responsible disposal

Follow local ordinances when disposing of this product. If you are unsure about how to dispose of this product contact your municipality.

Avfallshandtering

När du ska göra dig av med produkten ska detta ske enligt lokala föreskrifter. Är du osäker på hur du ska gå tillväga, kontakta din kommun.

Included parts | Inkluderade delar | Inkluderte deler | Mukana osat

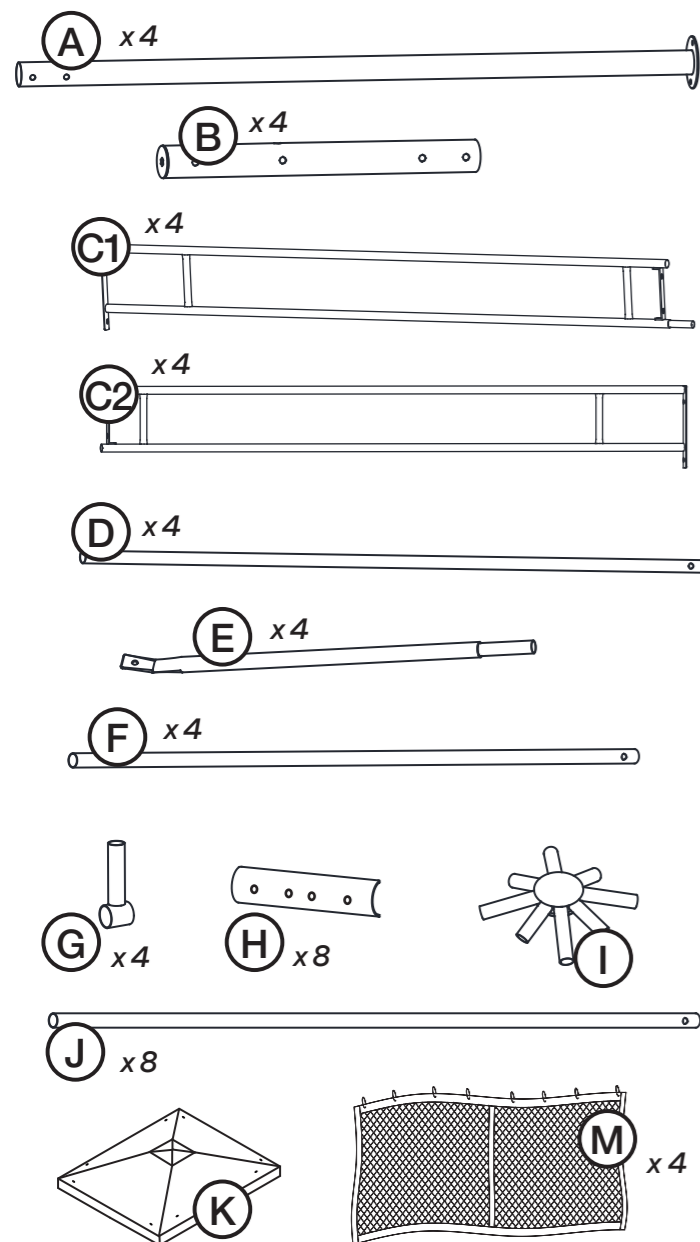

Avfallshåndtering

Når du skal kvitte deg med produktet, skal dette skje i henhold til lokale forskrifter. Er du usikker på hvordan du går fram, ta kontakt med lokale myndigheter.

Kierrättäminen

Kierrätä tuote asianmukaisesti, kun poistat sen käytöstä. Tarkempia kierrätysohjeita saat kuntasi jäteneuvonnasta.

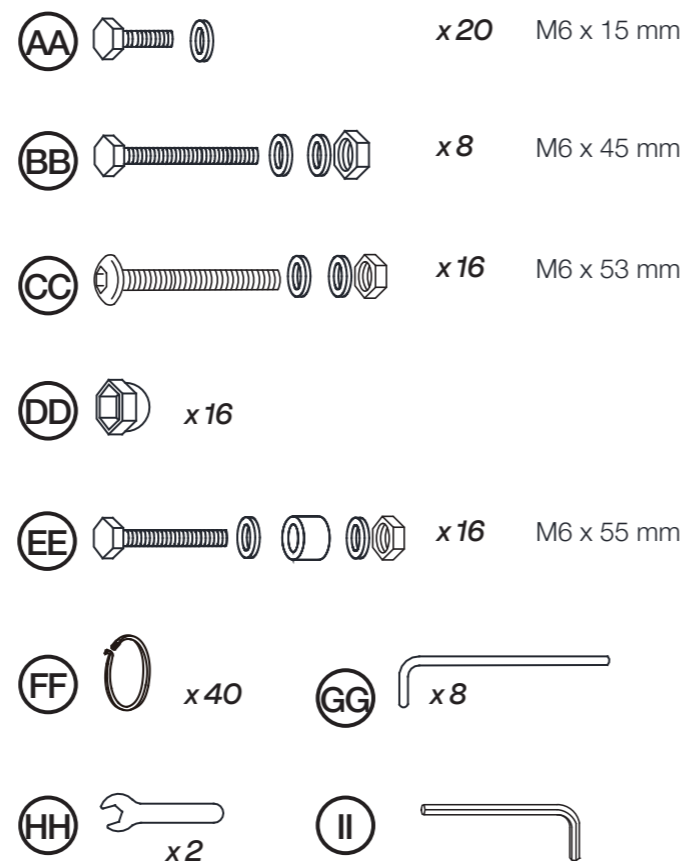

Assembly | Montering | Asennus

Note! Get at least one other person to help you to assemble the pavilion. | Take care not to pinch or crush your fingers. | Use a sturdy step ladder.

Obs! Ta hjälp av minst en person vid montering av paviljongen. | Var försiktig, risk för klämskada. | Använd en stadig trappstege.

Obs! Man bør helst være minst to ved montering av paviljongen. | Vær forsiktig, fare for klemskade. | Bruk en stadig gardintrapp.

Huom.! Ota asennukseen avuksi vähintään yksi henkilö. | Ole varovainen, puristumisvaara. | Käytä tukevia tikkaita.

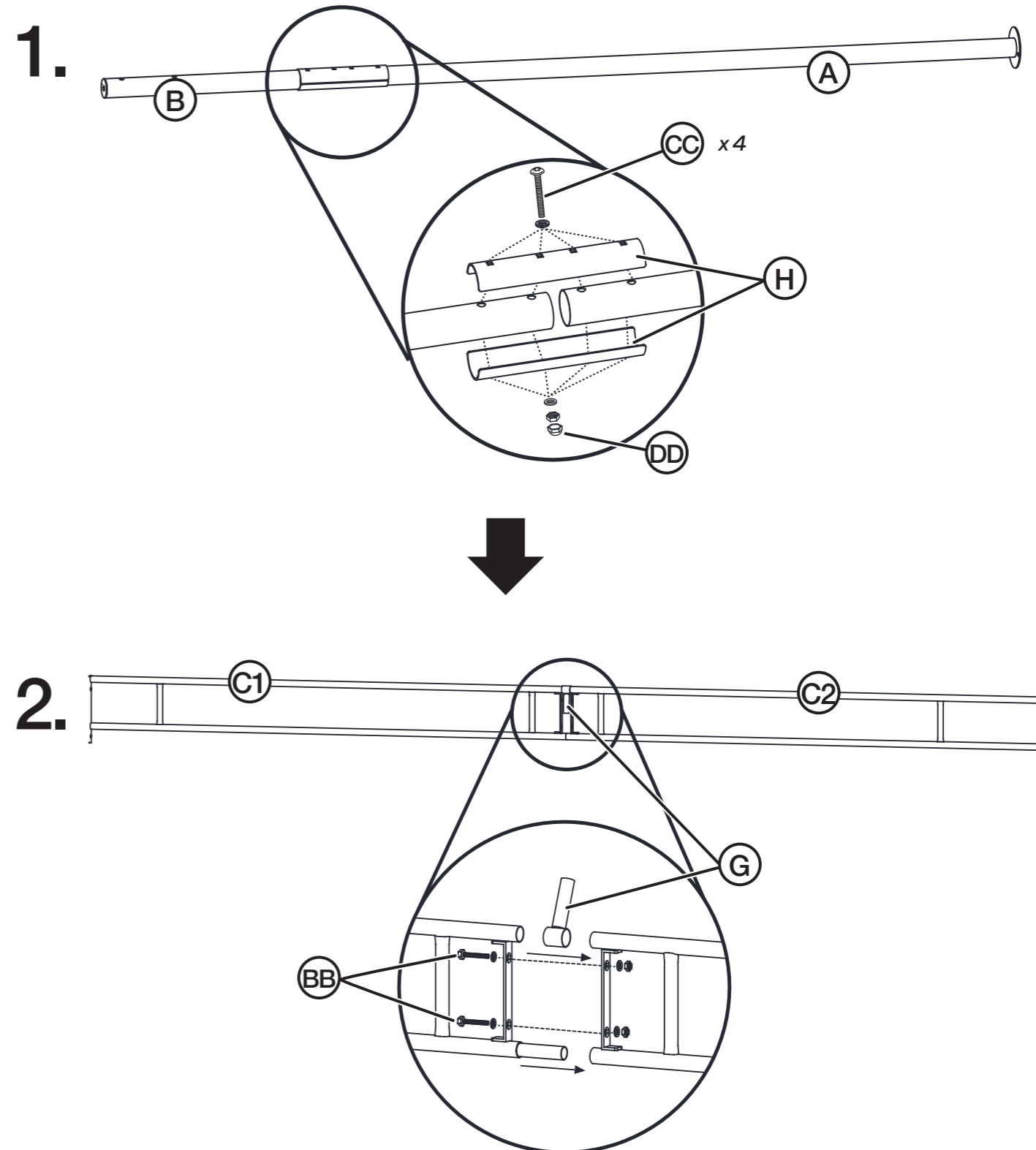

3.

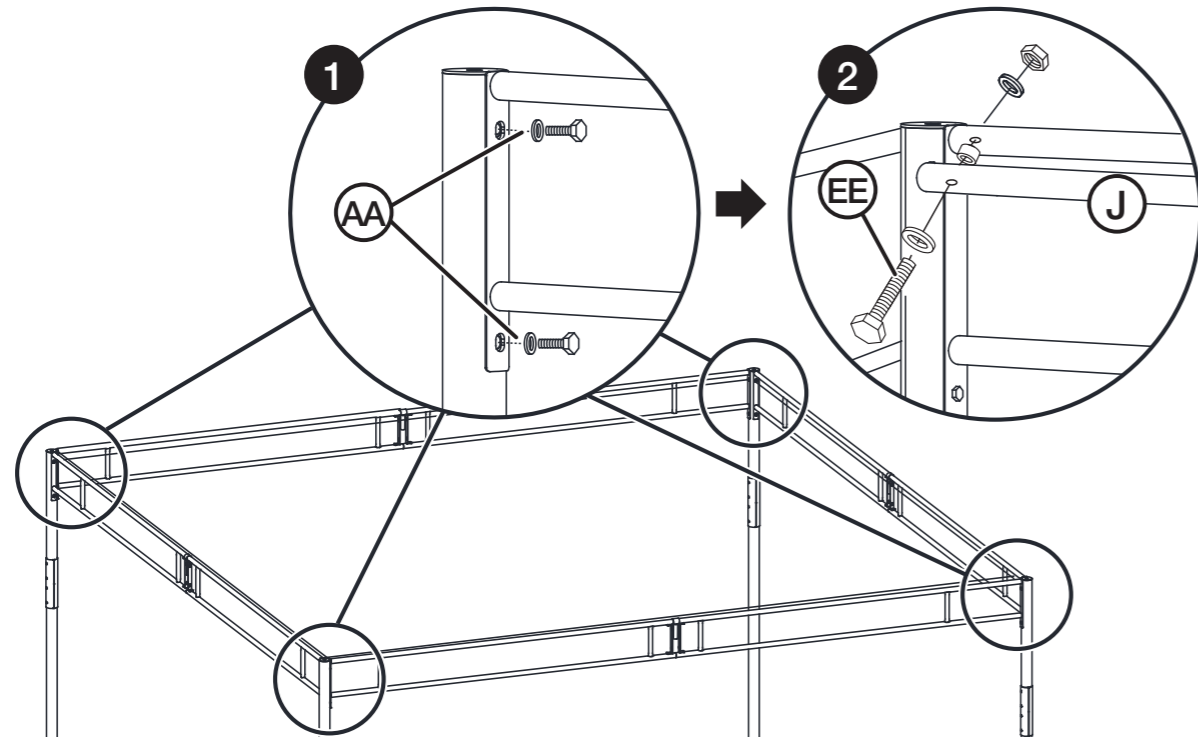

4.

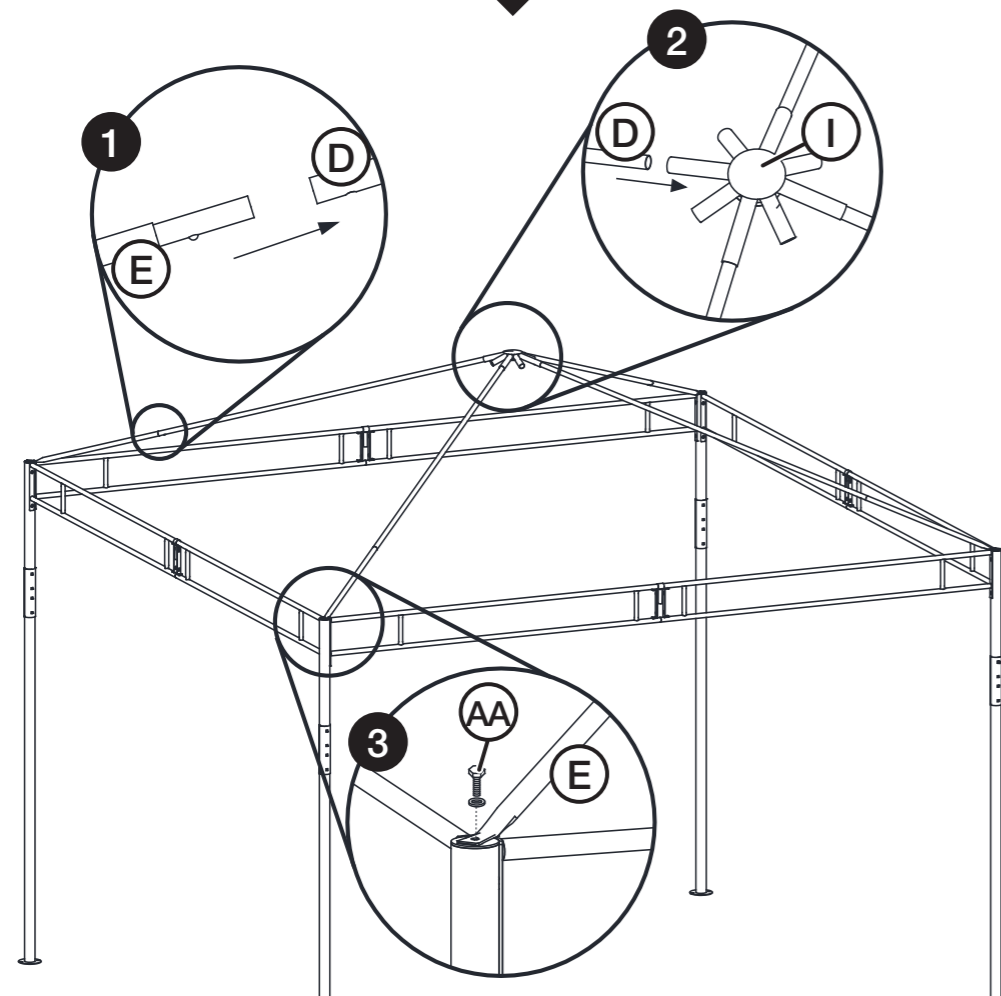

5.

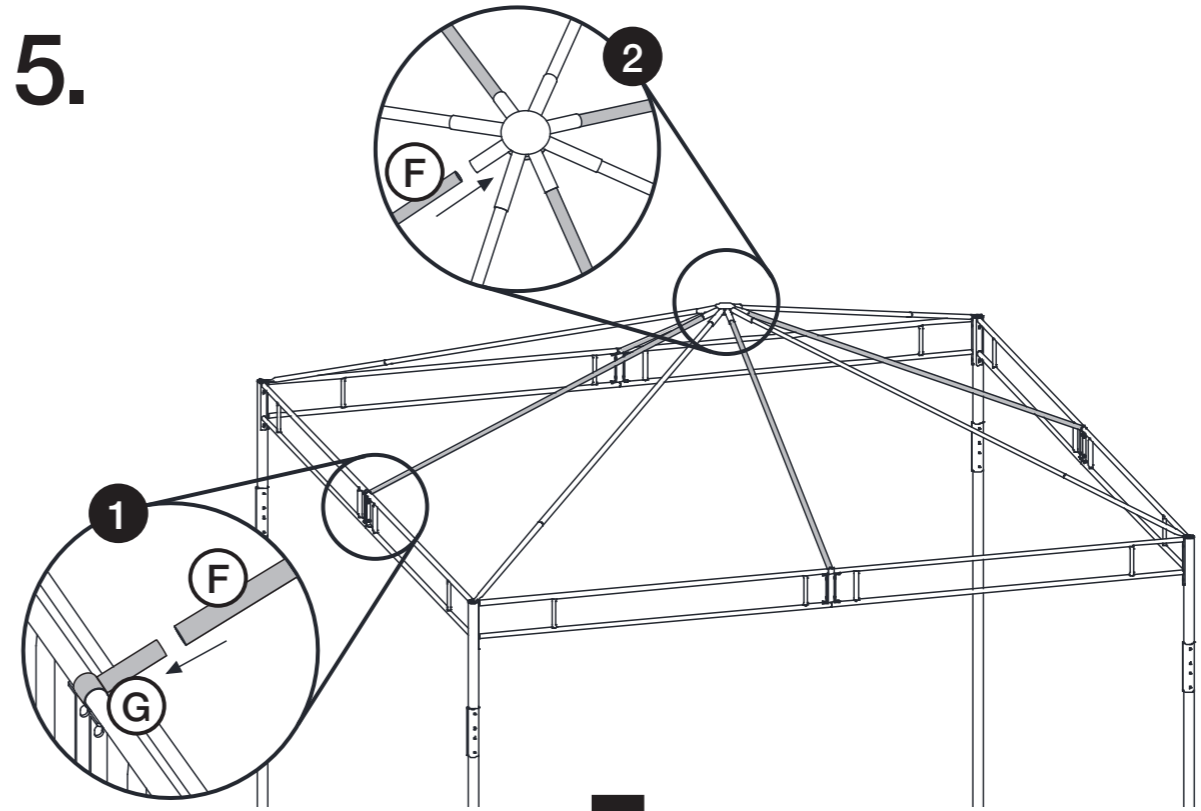

6.

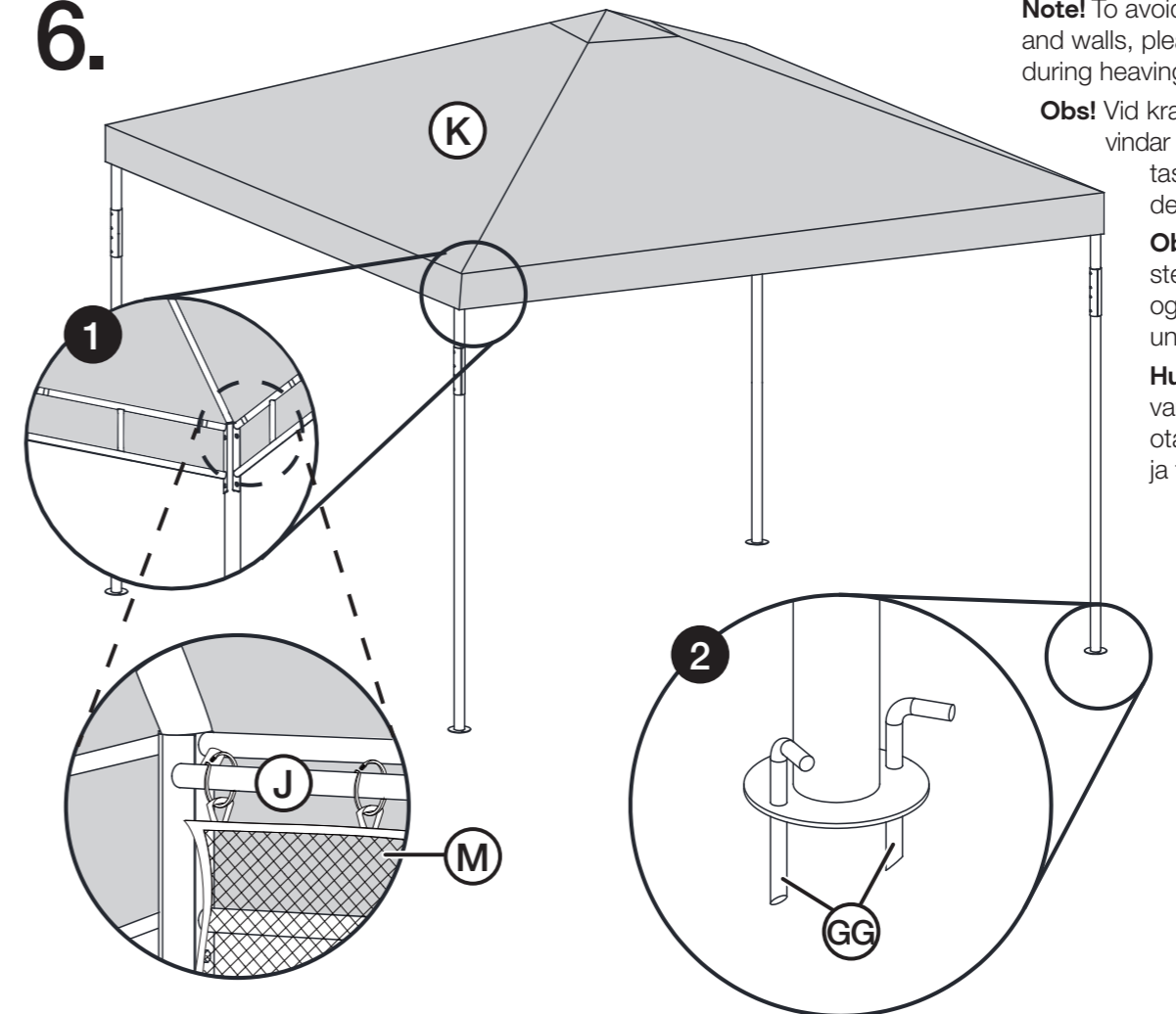

Note! To avoid damage to the roof and walls, please take them down during heaving rain and winds.

Obs! Vid kraftigt regn och hårda vindar bör både tak och väggar tas ner för att undvika att de går sönder.

Obs! Ved kraftig regn og sterk vind bør både tak og vegger tas ned for å unngå at de går i stykker.

Huom.! Katto- ja seinävaurioiden välttämiseksi, ota ne alas rankkasateen ja tuulen aikana.