



Air Cooler

SE | Luftkylare
NO | Luftkjøler
FI | Ilmanjääh



English

Svenska

Norsk

Suomi

Art.no.

36-8105

Model

DF-AF2830C

Ver. 20240924

Air Cooler

Art. no 36-8105 Model DF-AF2830C

Please read the entire instruction manual before using the product and then save it for future reference. We reserve the right for any errors in text or images and any necessary changes made to technical data. In the event of technical problems or other queries, please contact our Customer Services (see address details on the back).

Safety

- This product should only be connected to a 220–240 V AC, 50 Hz wall socket.
- Make sure that the wall socket that is used is easily accessible, since this is the only way to completely disconnect the product from the electrical system.
- Do not use an extension lead to connect the air cooler to a wall socket.
- The product may be used by children of 8 years and above and by persons with reduced physical, sensory or mental capability or lack of experience and knowledge provided they have been given supervision or instruction concerning use of the product in a safe way and understand the hazards involved.
- The product may be used by persons with reduced physical, sensory or mental capabilities or persons with a lack of experience or knowledge which could jeopardise their safety, provided they have been instructed in the safe operation of the product and understand the hazards involved.
- Never leave children unsupervised in the vicinity of the product.
- Never let children play with the product.
- Cleaning and user maintenance must not be performed by children without adult supervision.
- If the mains lead has been damaged, it must only be replaced by the manufacturer, authorised service facility or qualified tradesman.
- Place the product where there is no risk of people tripping over its mains lead.
- Never lay the mains lead over hot surfaces, sharp edges or corners.
- The product should be placed on a firm, level surface capable of supporting its weight.
- Always unplug the product from the wall socket when it is not in use. Always grip the plug when unplugging, never pull the mains lead.
- Make sure that the product is not in contact with any items of furniture or other objects when it is operating.
- Never poke your fingers or foreign objects through the grille while the fan is operating. Never let children play with the product.
- Ensure that no long hair or lightweight fabrics are sucked into the cooler when it is operating.
- Never use the product if the mains lead, plug or any other part is damaged or does not work properly.
- The product is intended for indoor use only.
- The product is only intended for normal domestic use and only in the manner described in this instruction manual.

- The product is only intended for indoor use in a dry, clean environment. Do not use it in the bathroom. Never position the product in such a way that it might fall into water or other liquid.
- Do not place the product close to a window where it could be exposed to long periods of direct sunlight.
- Never place the product where it could come into contact with hot surfaces.
- The product must only be used standing upright on its wheels. It must never be used in any other position.
- Never use the product where flammable substances are used or stored. Never use the product in places where explosive gases or substances are stored.
- Always unplug the product from the wall socket before service, maintenance or when it is not in use.
- Never attempt to repair or modify the product in any way. All repairs should only be carried out by qualified service technicians.
- Do not **EVER PLACE** the battery in your mouth, it should not be swallowed as it could cause a chemical burn.
- The product contains a button cell battery. If the battery is swallowed, within just two hours it can lead to severe internal burns and even be fatal.
- Keep new and used batteries out of the reach of children.
- Do not use the product and keep it out of the reach of children if the battery compartment cover is in any way damaged or malfunctioning.
- If you suspect that a battery has been swallowed or has entered the body in another way, seek medical assistance immediately.
- Batteries contain substances which are dangerous for the environment. The batteries must be removed before the product is recycled.
- Batteries should be recycled and placed in specific containers which are intended for batteries.
- High levels of humidity can encourage the growth of biological organisms.
- Do not allow the area around the product to get damp or wet. Reduce the power on the product if you detect humidity. If you cannot lower the power, use the product infrequently and only on specific occasions. Do not let absorbent material such as carpets and curtains get damp.
- Always unplug the product from the power point before cleaning it and when you are filling the water tank.
- Never leave water standing in the tank when the product is not in use.
- Wipe off the product, empty and clean the water tank before you put it away for storage. Make sure that the product is completely dry before storing it.

Product description

1. Control panel
2. IR remote control receiver
3. Air outlet



- 4. Remote control
- 5. Air inlet
- 6. Mains lead holder
- 7. Water reservoir
- 8. Water reservoir locking knob

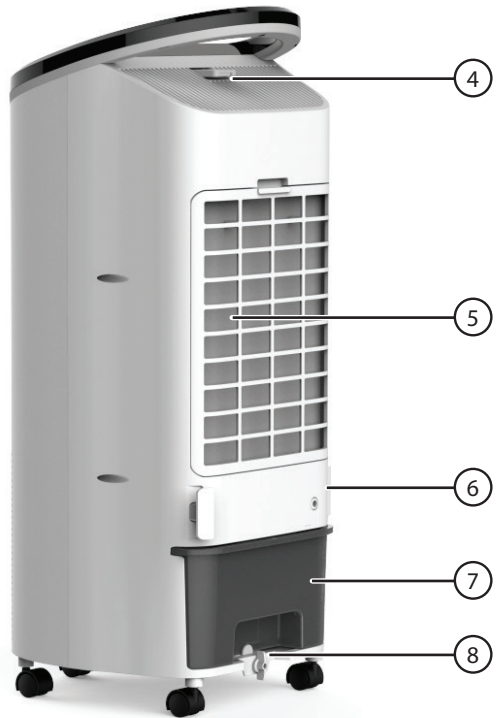

English

Display

- 9. Indicators for fan speed, cooler/humidifier function and oscillation.
- 10. Timer indication.
- 11. [ON/OFF] On/off switch. Automatically switches off after 12 hours of inactivity.
- 12. [TIMER] Timer control to select how long the fan is to run before it automatically shuts off. 1, 2, 4 or 8 hours.
- 13. [COOLER/HUMIDIFIER] Selector button for cooler function or humidifier function.
- 14. [SWING] Oscillation on/off.

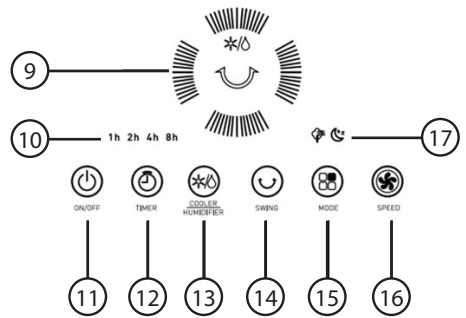

15. [MODE] Mode selection: **Normal**, **Nature** or **Sleep**.

- **Normal**: constant fan speed.
- **Nature**: in nature mode the fan speed will vary according to a fixed pattern and depending on the fan speed selected. The fan alternates between: low, medium and high.
- If the high fan speed has been selected, the fan speed will follow the pattern shown in the diagram below:

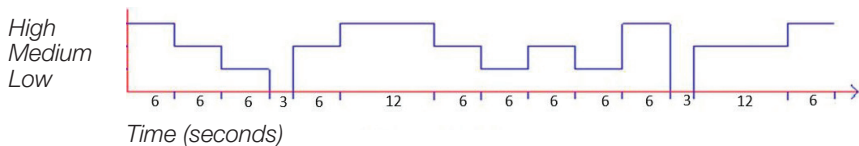

- If the medium fan speed setting has been selected, the fan speed will follow the pattern shown in the diagram below:

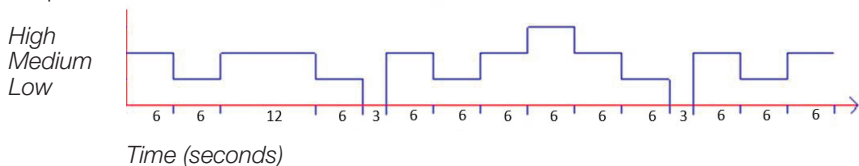

- If the low fan speed setting has been selected, the fan speed will follow the pattern shown in the diagram below:

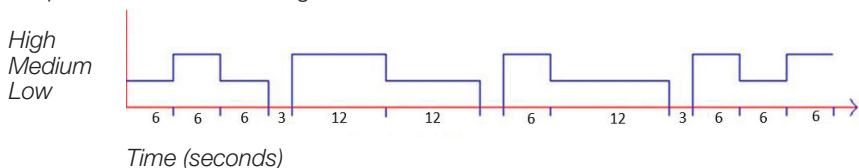

- **Sleep**: the fan will follow the same pattern as in the nature mode but with the difference that it will reduce speed successively at 30-minute intervals.
- If you select the sleep mode and the high fan speed, the fan will follow the pattern for high fan speed as shown above for 30 minutes, then change to the medium speed pattern for 30 minutes, then the low speed pattern for 30 minutes until it turns off.
- If you select the sleep mode and the medium fan speed, the fan will follow the pattern for the medium fan speed as shown above for 30 minutes, then change to the low speed pattern for 30 minutes and then turn off.

16. [SPEED] Speed setting: High, Medium, Low or Silent

17. Indicators for the "Nature" and "Sleep" modes

Remote control

18. [ON/OFF] On/off switch.
19. [SWING] Oscillation on/off.
20. [MODE] Mode selection: **Normal**, **Nature** or **Sleep**.
21. [COOLER/HUMIDIFIER] Selector button for cooler function or humidifier function.
22. [TIMER] Timer control to select how long the fan is to run before it automatically shuts off.
23. [SPEED] Speed setting: High, Medium, Low or Silent

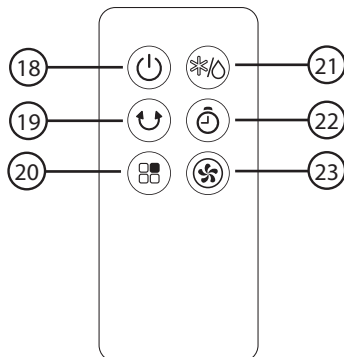

Remote control battery

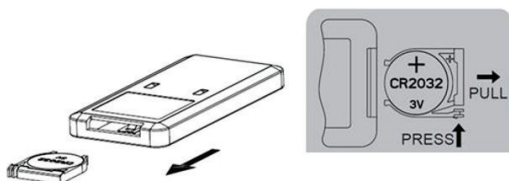

1. To change the battery, open the battery drawer by pressing in the spring catch and pulling the drawer out from the remote control. Follow the markings on the back of the remote control.
2. Insert a new battery (CR2032). Make sure that the positive (+) terminal is facing upwards, towards you. Note the polarity markings on the back of the remote control and in the battery drawer to ensure correct insertion.
3. Slide the battery drawer back into the remote control.

Instructions for use



- Make sure that the wall socket that is used is easily accessible, since this is the only way to completely disconnect the air cooler from the electrical system. Unless the wall socket is switched off, the air cooler will still be conducting electricity even if it is switched off using the on/off switch on the control panel so long as it is plugged in. It is not disconnected from the mains power supply using the [ON/OFF] button. Always unplug the product from the power point when it is not in use.
- If the air cooler should fall over when it has water in the reservoir, there is a risk of it causing an electric shock and it must not be used.

- Switch the air cooler on by pressing the [ON/OFF] button on the control panel or the remote control and make any necessary settings using the controls on the control panel or remote control as described above.

Filling the water reservoir



Make sure that the water level in the reservoir does not exceed the maximum mark.

In order for the air cooler to be able to cool and humidify the air, the water reservoir must be filled with cold water in addition to ice or freezer blocks. If the water reservoir is removed when the air cooler is switched on, the air cooler will automatically switch off. When the water reservoir is replaced, the air cooler will need to be switched on again if you want it to continue operating. The air cooler cannot be switched on if the water reservoir is not fitted correctly.

1. Switch the air cooler off and unplug it from the wall socket.
2. Undo the water reservoir locking knob (8).
3. Pull out the water reservoir and fill it with water and ice or freezer blocks.
4. Slide the water reservoir back in and lock it in place.

Care and maintenance

- Always unplug the mains lead from the wall socket before cleaning the cooler or filling the water reservoir.
- Clean the exterior of the air cooler using a lightly moistened cloth. Use only mild cleaning agents, never solvents or corrosive chemicals.
- Always unplug the air cooler and make sure that the water reservoir is clean and dry before storing the cooler in a dry, dust-free environment out of children's reach whenever it is not to be used for an extended period.

Cleaning the filter

1. Press down the spring catches on the dust filter (A) and remove it.
2. Remove the water filter (B).
3. Vacuum clean the dust filter.
4. Soak the water filter in warm soapy water for a short while. Rinse the filter in clean water. Refit the filters in reversed order.

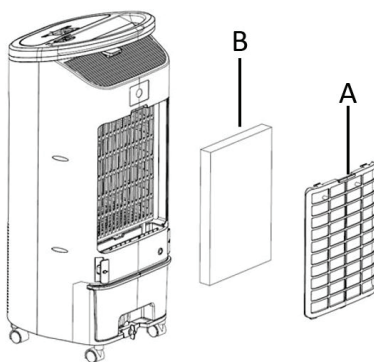

5. The filter in the water reservoir can be rinsed with warm water if necessary.



Responsible disposal

This symbol indicates that the product should not be disposed of with general household waste. This applies throughout the entire EU. In order to prevent any harm to the environment or health hazards caused by incorrect waste disposal, the product must be handed in for recycling so that the material can be disposed of in a responsible manner. When recycling your product, take it to your local collection facility or contact the place of purchase. They will ensure that the product is disposed of in an environmentally sound manner.



Specifications

Power supply	220–240 V AC, 50 Hz
Remote control battery	1 × CR2032 (included)
Power	65 W
Size	322 × 325 × 797 mm
Weight	6.5 kg

Description	Symbol	Value	Unit
Max fan flow rate	F	5.50	m ³ /min
Fan power input	P	49.0	W
Service Value	SV	0.11	(m ³ /min)/W
Standby power consumption	PSB	0.30	W
Fan sound power level	LWA	57.9	dB(A)
Maximum air velocity	c	5.07	m/s
Measurement standard for Service Value	(EU) No 206/2012 + (EU) 2016/2282 EN 50564:2011 EN ISO 5801:2017 EN IEC 60704-1:2021 EN IEC 60704-2-7:2020		

Luftkylare

Art.nr 36-8105 Modell DF-AF2830C

Läs igenom hela bruksanvisningen före användning och spara den sedan för framtida bruk. Vi reserverar oss för ev. text- och bildfel samt ändringar av tekniska data. Vid tekniska problem eller andra frågor, kontakta vår kundtjänst (se adressuppgifter på baksidan).

Säkerhet

- Produkten får endast anslutas till ett vägguttag med 220–240 V AC, 50 Hz.
- Se till att vägguttaget där nätkabeln ansluts sitter lättillgängligt eftersom nätkabeln används som frånkopplingsanordning från elnätet.
- Använd inte skarvkabel för att ansluta produkten till ett vägguttag.
- Produkten får användas av barn från 8 år och av personer med någon form av funktionsnedsättning, brist på erfarenhet eller kunskap, om de har fått instruktioner om hur produkten på ett säkert sätt ska användas och förstår faror och risker som kan uppkomma.
- Produkten får användas av personer med någon form av funktionsnedsättning, brist på erfarenhet eller kunskap som skulle kunna äventyra säkerheten, om de har fått instruktioner om hur produkten på ett säkert sätt ska användas och förstår faror och risker som kan uppkomma.
- Lämna aldrig barn utan tillsyn när de vistas i produktens närhet.
- Låt aldrig barn leka med produkten.
- Rengöring och skötsel får inte utföras av barn utan vuxens närvaro.
- Om nätkabeln skadats får den, för att risk för elektrisk stöt eller brand ska undvikas, endast bytas av tillverkaren, dess serviceställe eller av en kvalificerad yrkesman.
- Placera produkten så att ingen riskerar att snubbla på nätkabeln.
- Placera aldrig nätkabeln över heta ytor, skarpa kanter eller hörn.
- Placera produkten på en plan och stabil yta som orkar bära dess tyngd.
- Dra alltid ut stickproppen ur vägguttaget när produkten inte används. Ta tag i stickproppen, dra aldrig i nätkabeln.
- Se till att produkten står helt fri från närliggande föremål eller inredning när den används.
- Stick aldrig in något föremål eller fingrar genom fläktgallren.
- Var försiktig så att inte långt hår eller lätta textilier sugas in mot fläkten när den används.
- Använd aldrig produkten om nätkabeln, stickproppen eller någon annan del är skadad eller inte fungerar normalt.
- Produkten är endast avsedd för inomhusbruk.
- Produkten är endast avsedd för normalt bruk i hemmet på det sätt som beskrivs i den här bruksanvisningen.

- Produkten får endast användas inomhus i torra och rena miljöer. Använd den inte i badrum. Placera aldrig produkten på sådant sätt att den kan falla ned i vatten eller andra vätskor.
- Placera inte produkten nära ett fönster så att den utsätts för inållande solljus under en längre period.
- Placera aldrig produkten så att den kommer i kontakt med heta ytor.
- Produkten får endast användas stående upprätt på hjulen. Den får aldrig användas i någon annan position.
- Använd aldrig produkten i miljöer där brandfarliga ämnen förvaras eller används. Inte heller i miljöer där explosiva gaser eller ämnen förvaras.
- Dra alltid ut stickproppen ur vägguttaget när produkten inte används och före rengöring och service.
- Försök aldrig reparera eller modifiera produkten på något sätt. Alla reparationer ska utföras av auktoriserad servicepersonal.
- Ha **ALDRIG** batteriet i munnen, det får inte sväljas, risk för kemisk brännskada.
- Produkten innehåller ett knappcells batteri. Om batteriet sväljs kan det inom 2 tim leda till svåra inre brännskador och dödsfall.
- Förvara nya och förbrukade batterier oåtkomliga för barn.
- Använd aldrig produkten och håll den oåtkomlig för barn om locket över batterihållaren på något sätt är skadat eller inte går att stänga ordentligt.
- Om du misstänker att ett batteri har svalts eller på annat sätt kommit in i kroppen, uppsök omedelbart läkare.
- Batterier innehåller miljöfarliga ämnen. Batterierna ska tas ut ur produkten innan den lämnas till återvinning.
- Batterierna ska lämnas till miljöstation som har särskilt avsett kärl för batteriåtervinning.
- Tänk på att hög luftfuktighet kan främja tillväxt av biologiska organismer i miljön.
- Låt inte området kring produkten bli fuktigt eller blött. Sänk produktens effekt om fuktighet uppstår. Om effekten inte kan sänkas, använd produkten sparsamt samt vid enstaka tillfällen. Låt inte absorberande material som mattor, gardiner dukar etc. bli fuktiga.
- Dra alltid ut stickproppen ur vägguttaget när du fyller vattenbehållaren och vid rengöring.
- Låt aldrig vatten stå kvar i vattenbehållaren när produkten inte används.
- Torka av produkten, töm och rengör vattenbehållaren före förvaring. Se till att produkten är helt torr innan den förvaras.

Produktbeskrivning

1. Kontrollpanel
2. IR-mottagare för fjärrkontroll
3. Luftutlopp

Svenska



4. Fjärrkontroll
5. Luftinlopp
6. Hållare för nätkabel
7. Vattenbehållare
8. Låsvred för vattenbehållare

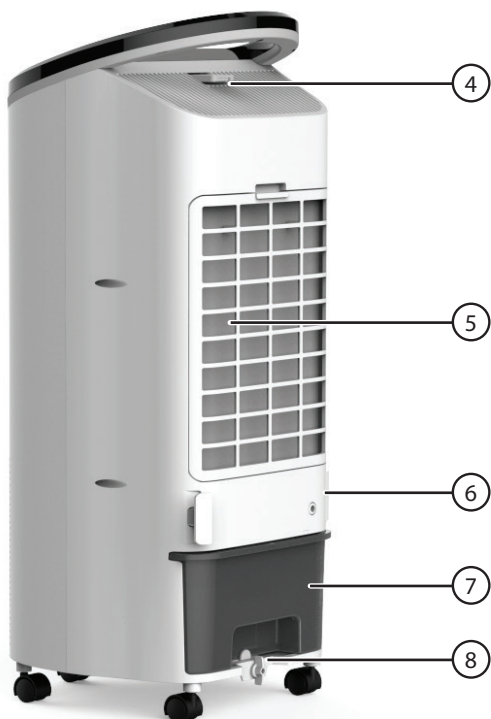

Svenska

Display

9. Indikatorer för fläkthastighet, AC/luftfuktarfunktion och svepande rörelse.
10. Timerindikering.
11. [ON/OFF] På/av.
Fläkten stänger automatiskt av sig efter 12 tim inaktivitet.
12. [TIMER] Timer, välj hur länge fläkten ska gå innan den automatiskt stängs av. 1, 2, 4 eller 8 tim.
13. [COOLER/HUMIDIFIER Val av AC-/luftfuktarfunktion.
14. [SWING] Svepande rörelse på/av.

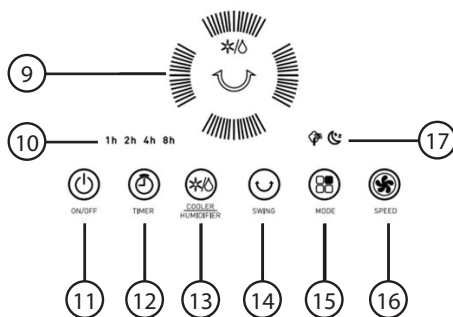

15. [MODE] Val av funktion: **Normal**, **Nature** eller **Sleep**.

- **Normal**: konstant fläkthastighet.
- **Nature**: i naturläge varierar fläkthastigheten utifrån ett fast mönster, beroende på vilken fläkthastighet. som valts. Fläkten växlar mellan: låg, medium och hög.
- Om fläkthastighet **hög** valts, varierar fläkthastigheten enligt diagrammet nedan:

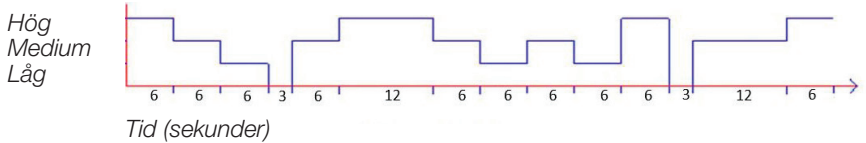

- Om fläkthastighet **medel** valts, varierar fläkthastigheten enligt diagrammet nedan:

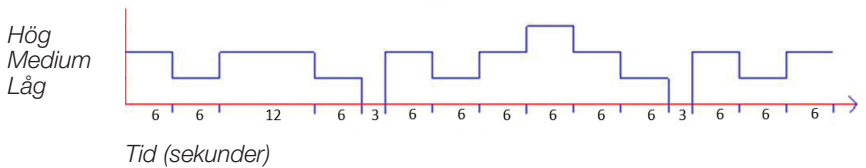

- Om fläkthastighet **låg** valts, varierar fläkthastigheten enligt diagrammet nedan:

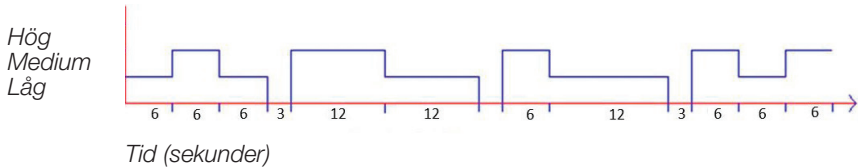

- **Sleep**: fläkten kommer att gå efter samma mönster som i naturläget men med den skillnaden att den kommer att sänka fläkthastigheten successivt med 30 min mellanrum.

- Om du väljer sleep-funktion och fläkthastighet hög, kommer fläkten att gå enligt diagrammet för hög fläkthastighet ovan i 30 min, sedan medel i 30 min och sedan låg tills den stängs av.
- Om du väljer sleep-funktion och fläkthastighet medel kommer fläkten att gå enligt diagrammet för medel i 30 min och sedan låg tills den stängs av.

16. [SPEED] Val av fläkthastighet: Hög, Medium, Låg eller Tyst

17. Indikatorer för "Nature"- och "Sleep"-funktion

Fjärrkontroll

18. [ON/OFF] På/av.
19. [SWING] Svepande rörelse på/av.
20. [MODE] Val av funktion: **Normal**, **Nature** eller **Sleep**.
21. [COOLER/HUMIDIFIER] Val av AC-/luftfuktarfunktion.
22. [TIMER] Timer, välj hur länge fläkten ska gå innan den automatiskt stängs av.
23. [SPEED] Val av fläkthastighet: Hög, Medium, Låg eller Tyst

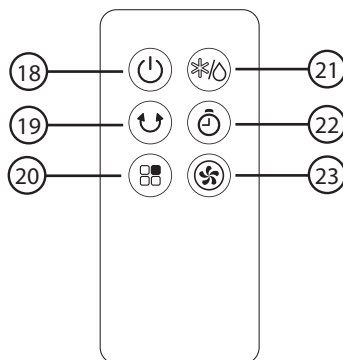

Fjärrkontrollens batteri

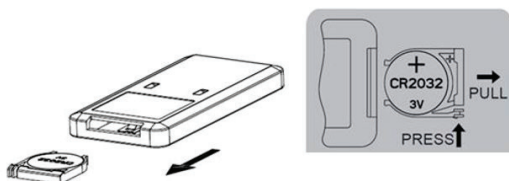

1. Om du behöver byta batteriet, skjut batterihållarens snäppplås åt sidan och dra ut batterihållaren från fjärrkontrollen. Se märkningen på fjärrkontrollens baksida.
2. Sätt i ett nytt batteri (CR2032). Se till att batteriets plussida (+) är vänd mot dig. Se märkningen på fjärrkontrollens baksida och på batterihållaren så att polariteten blir rätt.
3. Skjut in batterihållaren med det nya batteriet.

Användning



- Se till att vägguttaget där nätkabeln ansluts sitter lättillgängligt eftersom nätkabeln används som frångopplingsanordning från elnätet. Så länge som stickproppen sitter i vägguttaget är luftkylaren ansluten till elnätet. Den kopplas inte bort från elnätet genom att du stänger av med [ON/OFF]. Dra alltid ut stickproppen ur vägguttaget när inte luftkylaren används.
- Om luftkylaren skulle välta med vatten i vattenbehållaren får den inte användas, risk för elstöt.
- Slå på luftkylaren genom att trycka [ON/OFF] på luftkylaren eller på fjärrkontrollen och gör önskade inställningar med manöverpanelen eller fjärrkontrollen enligt ovan.

Fyll vattenbehållaren

i Fyll inte över maxmarkeringen på vattenbehållaren.

För att luftkylaren ska kunna kyla och tillföra fukt till luften måste vattentanken vara fylld med kallt vatten tillsammans med is eller kylklampar. Om du drar ut vattentanken när luftkylaren är påslagen slås den automatiskt av. När du sätter tillbaka vattenbehållaren måste du slå på luftkylaren igen. Luftkylaren kan inte slås på om inte vattenbehållaren är korrekt monterad.

1. Slå av luftkylaren och dra alltid ut nätkabeln ur vägguttaget.
2. Öppna vattenbehållarens lås (8).
3. Dra ut vattenbehållaren och fyll på vatten samt is eller kylklampar.
4. Skjut tillbaka vattenbehållaren och vrid låset till låst läge.

Skötsel och underhåll

- Dra alltid ut nätkabelns stickpropp ur vägguttaget före rengöring och innan du fyller på vatten.
- Rengör luftkylaren utvändigt med en lätt fuktad trasa. Använd ett mildt rengöringsmedel, aldrig lösningsmedel eller frätande kemikalier.
- Dra alltid ut stickproppen ur vägguttaget, se till att vattentanken är rengjord och torr och förvara luftfuktaren torrt och dammfritt utom räckhåll för barn om den inte ska användas under en längre period.

Rengöring av filter

1. Tryck ner dammfiltrrets (A) snäpplås och ta bort filtret.
2. Lyft ut vattenfiltret (B).
3. Dammsug dammfiltrret.
4. Sänk ner vattenfiltret i ljummet vatten med ett mildt rengöringsmedel och låt det ligga en stund. Skölj sedan noga. Återmontera filtren i omvänd ordning.

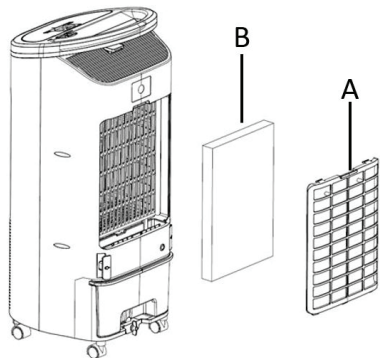

5. Rengör vattentankens filter genom att spola av det med ljummet vatten vid behov (tankens utseende kan skilja något från bilden).

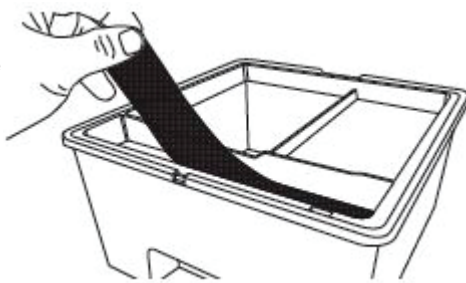

Avfallshantering

Denna symbol innebär att produkten inte får kastas tillsammans med annat hushållsavfall. Detta gäller inom hela EU. För att förebygga eventuell skada på miljö och hälsa, orsakad av felaktig avfallshantering, ska produkten lämnas till återvinning så att materialet kan tas omhand på ett ansvarsfullt sätt. När du lämnar produkten till återvinning, använd dig av de returhanteringssystem som finns där du befinner dig eller kontakta inköpsstället. De kan se till att produkten tas om hand på ett för miljö tillfredställande sätt.



Specifikationer

Nätanslutning	220–240 V AC, 50 Hz
Batteri fjärrkontroll	1 × CR2032 (ingår)
Effekt	65 W
Mått	322 × 325 × 797 mm
Vikt	6,5 kg

Beskrivning	Symbol	Värde	Enhet
Max luftflöde	F	5,50	m ³ /min
Fläktens ineffekt	P	49,0	W
Driftvärde	SV	0,11	(m ³ /min)/W
Effektförbrukning i standbyläge	PSB	0,30	W
Fläktens ljudeffektnivå	LWA	57,9	dB(A)
Maximal lufthastighet	c	5,07	m/sek
Standard som använts för mätning av driftvärde	(EU) No 206/2012 + (EU) 2016/2282 EN 50564:2011 EN ISO 5801:2017 EN IEC 60704-1:2021 EN IEC 60704-2-7:2020		

Luftkjøler

Art.nr. 36-8105 Modell DF-AF2830C

Les gjennom hele bruksanvisningen før produktet tas i bruk, og ta vare på den for fremtidig bruk. Vi tar forbehold om eventuelle feil i tekst og bilder, samt endringer av tekniske data. Ved tekniske problemer eller andre spørsmål, kontakt vårt kundesenter (se kontaktinformasjon på baksiden).

Sikkerhet

- Produktet må kun kobles til stikkontakt med 220–240 V AC, 50 Hz.
- Påse at stikkontakten hvor produktet kobles til er lett tilgjengelig da dette er den eneste muligheten til å koble produktet fra strøm.
- Produktet skal ikke kobles til strømmettet via skjøteledning.
- Produktet kan benyttes av barn fra 8 år og av personer med funksjonsnedsettelse, manglende erfaring eller kunnskap dersom de har fått opplæring om sikker bruk av produktet. Det er dog viktig at de forstår de farer som kan oppstå ved bruk.
- Produktet kan brukes av personer med nedsatt funksjonsevne, manglende erfaring eller kunnskap som kan påvirke sikkerheten, dersom de har fått instruks om hvordan produktet på en sikker måte skal brukes og forstår de farer og risikoer som kan oppstå.
- La aldri barn oppholde seg nær produktet uten tilsyn.
- La aldri barn leke med produktet.
- Rengjøring og vedlikehold må ikke utføres av barn uten tilsyn av voksen person.
- Dersom strømledningen er skadet skal den, for å unngå elektrisk støt eller brann, kun skiftes av produsenten, på et serviceverksted eller av annen fagperson.
- Plasser produktet slik at ingen risikerer å snuble i strømkabelen.
- Ikke legg strømkabelen over eller inntil varme overflater eller rundt skarpe kanter eller hjørner.
- Plasser produktet på en plan, varmebestandig overflate som tåler vekten.
- Trekk alltid støpselet ut av stikkontakten når produktet ikke er i bruk. Ta tak i støpselet og trekk ut – dra aldri i strømledningen.
- Sørg for at produktet ikke er i direkte kontakt med andre gjenstander eller innredning når det er i bruk.
- Stikk aldri fingre eller gjenstander innenfor viftegittelet. La aldri barn leke med produktet.
- Vær forsiktig slik at ikke langt hår eller lette tekstiler suges inn i viften når den er i bruk.
- Bruk aldri produktet dersom støpselet, strømledningen eller andre deler er skadet eller ikke fungerer normalt.
- Produktet er kun beregnet til innendørs bruk.
- Produktet er kun beregnet til vanlig, privat bruk i hjemmet, slik det er beskrevet i denne bruksanvisningen.

- Produktet må kun brukes innendørs i tørre og rene miljøer. Produktet skal ikke brukes på bad/våtrom. Plasser ikke produktet slik at det kan falle ned i vann eller annen væske.
- Plasser ikke produktet nær et vindu slik at det utsettes for vedvarende sollys.
- Plasser aldri produktet slik at det kommer i kontakt med varme overflater.
- Produktet må kun brukes stående og med hjulene montert. Det skal ikke under noen omstendigheter brukes i en annen posisjon.
- Bruk ikke produktet i miljøer der brannfarlige stoffer oppbevares eller brukes. Det skal heller ikke brukes i miljøer hvor eksplosive gasser eller stoffer oppbevares.
- Trekk alltid støpselet ut fra stikkkontakten når produktet ikke er i bruk og før rengjøring og vedlikehold.
- Prøv aldri å reparere eller modifisere produktet på noen måte. Reparasjoner må kun utføres av autorisert servicepersonell.
- Ta **ALDRI** batteriet i munnen. Det må ikke svelges, fare for kjemisk brannskade.
- Produktet inneholder et knappcellebatteri. Hvis batteriet svelges kan det i løpet av 2 timer føre til indre brannskader og i verste fall dødsfall.
- Nye og utbrukte batterier skal oppbevares utilgjengelig for barn.
- Hvis lokket på batteriholderen er skadet og ikke kan lukkes ordentlig må ikke produktet brukes og det må oppbevares utilgjengelig for barn.
- Hvis du har mistanke om at barnet har svelget batteriet eller at det på annen måte har kommet inn i kroppen må lege oppsøkes umiddelbart.
- Batterier inneholder miljøskadelige stoffer. Ta ut batteriene før produktet leveres til gjenvinning.
- Batteriene skal leveres til en miljøstasjon som har spesielle beholdere for batterier.
- Husk at høy luftfuktighet kan fremme tilvekst av biologiske organismer i naturen.
- Sørg for at området rundt produktet ikke blir fuktig eller vått. Hvis det oppstår fuktighet må effekten på produktet senkes. Hvis effekten ikke reduseres kan produktet ved noen tilfeller brukes sparsomt. Ikke la absorberende materialer som tepper, gardiner, duker og liknende bli fuktige.
- Trekk alltid støpselet ut av kontakten før påfylling av vannbeholderen og ved rengjøring.
- La det aldri være igjen vann i beholderen når produktet ikke er i bruk.
- Tørk av produktet og tøm og rengjør vannbeholderen før oppbevaring. Påse at produktet er helt tørt før det stues vekk til lagring.

Produktbeskrivelse

1. Kontrollpanel
2. IR-mottaker for fjernkontroll
3. Luftutløp



Norsk

4. Fjernkontroll
5. Luftinntak
6. Holder for strømledning
7. Vannbeholder
8. Låsesperre for vannbeholder

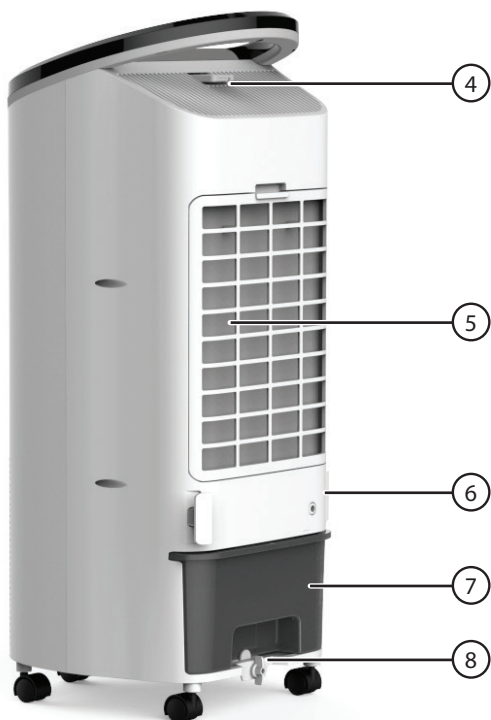

Norsk

Skjerm

9. Indikator for viftehastighet, luftfukterfunksjon og sveipende bevegelse.
10. Timerindikering.
11. [ON/OFF] På/av.
12. [TIMER] Timer, velg hvor lenge viften skal gå før den skrur av automatisk. 1, 2, 4 eller 8 timer.
13. [COOLER/HUMIDIFIER] Valg av AC-/luftfukterfunksjon.
14. [SWING] Sveipende bevegelser på/av.

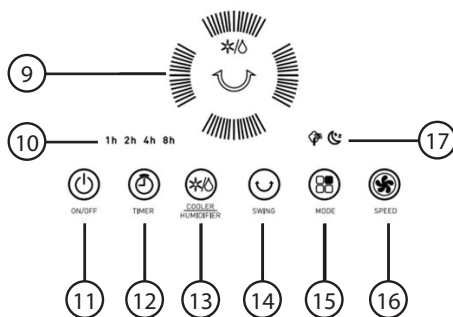

15. [MODE] Valg av funksjon: **Normal**, **Nature** eller **Sleep**.

- **Normal**: konstant viftehastighet.
- **Nature**: i naturmodus varieres viftehastigheten ut fra et fast mønster, avhengig av hvilken hastighet som er valgt. Viften veksler mellom: lav, medium og høy.
- Hvis viftehastighet høy er valgt, varieres viftehastigheten som vist i diagrammet nedenfor:

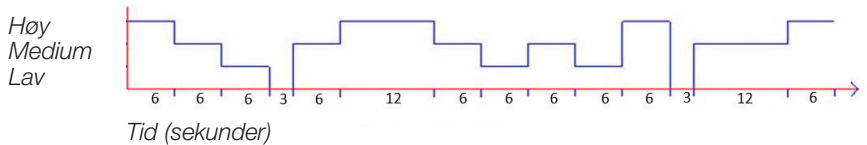

- Hvis viftehastighet middels er valgt, varieres viftehastigheten som vist i diagrammet nedenfor:

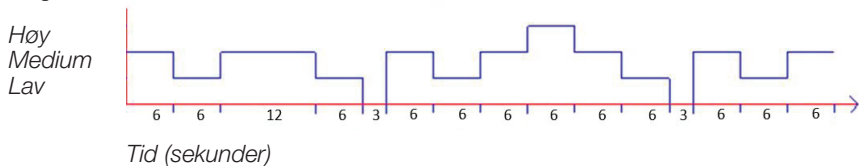

- Hvis viftehastighet lav er valgt, varieres viftehastigheten som vist i diagrammet nedenfor:

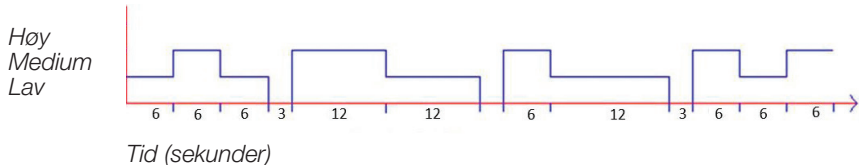

- **Sleep**: Viften vil fortsette å følge samme mønstre som i naturmodus, men vil senke hastigheten gradvis hvert 30. minutt.
- Dersom du velger sleep-funksjonen og høy viftehastighet, vil viften følge diagrammet for høy viftehastighet ovenfor gå i 30 minutter, deretter middels i 30 minutter og så lav i 30 minutter.
- Dersom du velger sleep-funksjonen og middels viftehastighet, vil viften følge diagrammet for middels viftehastighet gå i 30 minutter etterfulgt av lav til den skrur seg av.

16. [SPEED] Valg av viftehastighet: Høy, Middels, Lav eller Stille

17. Indikatorer for «Nature»- og «Sleep»-funksjon

Fjernkontroll

18. [ON/OFF] På/av.
19. [SWING] Sveipende bevegelser på/av.
20. [MODE] Valg av funksjon: Normal, Nature eller Sleep.
21. [COOLER/HUMIDIFIER] Valg av AC-/luftfukterfunksjon.
22. [TIMER] Timer, velg hvor lenge viften skal gå før den skrur av automatisk.
23. [SPEED] Valg av viftehastighet: Høy, Middels, Lav eller Stille

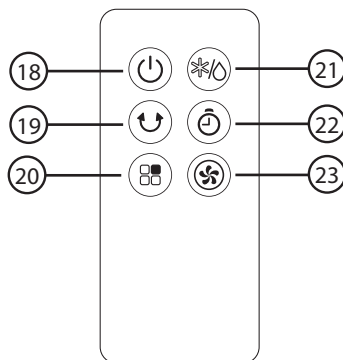

Fjernkontrollens batteri

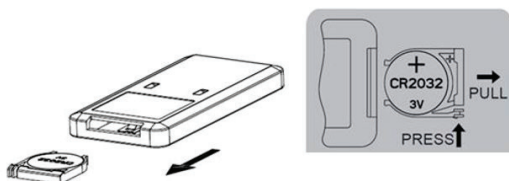

1. Dersom du trenger å bytte batteri, skyver du batteriholderens sneppplås til siden og trekker deretter batteriholderen ut av fjernkontrollen. Se markeringen på fjernkontrollens bakside.
2. Sett i et nytt batteri (CR2032). Påse at batteriets plusspol (+) vender mot deg. Følg merkingen på fjernkontrollens bakside og på batteriholderen for å forsikre deg om at polariteten blir riktig.
3. Skyv batteriholderen med det nye batteriet inn.

Bruk



- Påse at stikkontakten hvor produktet kobles til er lett tilgjengelig da dette er den eneste muligheten til å koble produktet fra strøm. Luftkjøleren er tilkoblet strømmettet så lenge støpselet sitter i stikkontakten. Den kobles ikke fra strømmettet når du skrur den av med [ON/OFF]. Trekk alltid støpselet ut fra stikkontakten når luftkjøleren ikke er i bruk.
- Dersom luftkjøleren skulle velte med vann i vanntanken, skal den ikke brukes grunnet risiko for elektrisk støt.
- Slå på luftkjøleren ved å trykke på [ON/OFF], enten på selve produktet eller på fjernkontrollen, og still den inn slik du ønsker med kontrollpanel eller fjernkontroll som beskrevet ovenfor.

Fyll vanntanken

i Ikke fyll på over maks-merkingen på tanken.

For at luftkjøleren skal kunne kjøle ned og tilføre fuktighet til luften, må vanntanken være fylt med kaldt vann og is eller kjøleelementer. Hvis du trekker ut vanntanken mens luftkjøleren er påslått, slår den seg av automatisk. Når du setter tilbake tanken må du skru på luftkjøleren igjen. Vanntanken må være riktig montert før luftkjøleren kan skrus på.

1. Slå av luftkjøleren og trekk alltid ut støpselet fra stikkontakten.
2. Åpne vanntankens låsesperre (8).
3. Trekk ut vanntanken og fyll den med vann og is eller kjøleelementer.
4. Skyv tanken på plass og vri sperren til låst posisjon.

Vedlikehold

- Trekk alltid støpselet ut fra stikkontakten før rengjøring og før du fyller på vann.
- Rengjør produktet utvendig med en lett fuktet klut. Bruk et mildt rengjøringsmiddel, aldri løsemidler eller etsende kjemikalier.
- Dersom du ikke skal bruke produktet på en stund, skal du trekke ut støpselet fra stikkontakten, påse at vanntanken er ren og tørr og oppbevar luftfukteren tørt og støvfritt utenfor barns rekkevidde.

Rengjøring av filter

1. Trykk ned støvfilterets (A) snepeplås og fjern filteret.
2. Løft ut vannfilteret (B).
3. Støvsug støvfilteret.
4. Senk vannfilteret ned i lun kent vann med et mildt oppvaskmiddel og la det ligge en stund. Skyll deretter omhyggelig. Sett på plass filtrene i motsatt rekkefølge.

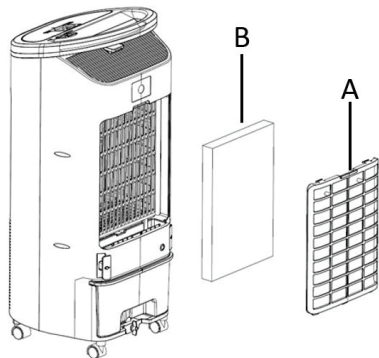

5. Rengjør vanntankens filter ved å spyle det med lunkent vann ved behov (tankens utseende kan skille seg noe fra bildet).



Avfallshåndtering

Symbolet viser til at produktet ikke skal kastes sammen med øvrig husholdningsavfall. Dette gjelder i hele EØS. For å forebygge eventuelle skader på helse og miljø som følge av feil avfallshåndtering skal produktet leveres til gjenvinning, slik at materialet blir tatt hånd om på en ansvarsfull måte. Når produktet skal kasseres, benytt eksisterende systemer for returhåndtering eller kontakt forhandler. De vil ta hånd om produktet på en miljømessig forsvarlig måte.



Spesifikasjoner

Nettspenning	220–240 V AC, 50 Hz
Batteri fjernkontroll	1 × CR2032 (medfølger)
Effekt	65 W
Mål	322 × 325 × 797 mm
Vekt	6,5 kg

Beskrivelse	Symbol	Verdi	Enhet
Maks luftstrøm	F	5,50	m ³ /min
Viftens effekt inn	P	49,0	W
Driftsverdi	SV	0,11	(m ³ /min)/W
Effektforbruk i standby-modus	PSB	0,30	W
Viftens lydeffektnivå	LWA	57,9	dB(A)
Maks lufthastighet	c	5,07	m/s
Standard som er benyttet for måling av driftsverdi	(EU) No 206/2012 + (EU) 2016/2282 EN 50564:2011 EN ISO 5801:2017 EN IEC 60704-1:2021 EN IEC 60704-2-7:2020		

Ilmanjähdytin

Tuotenro 36-8105 Malli DF-AF2830C

Lue koko käyttöohje ja säästä se tulevaa käyttöä varten.

Pidätämme oikeuden teknisten tietojen muutoksiin. Emme vastaa mahdollisista teksti- tai kuvavirheistä.

Jos tuotteeseen tulee teknisiä ongelmia, ota yhteys myymälään tai asiakaspalveluun (yhteystiedot käyttöohjeen lopussa).

Turvallisuus

- Laitteen saa liittää ainoastaan pistorasiaan, joka on 220–240 V AC, 50 Hz.
- Varmista, että pistorasia on helpopääsisessä paikassa, sillä laite kytketään pois verkkovirrasta irrottamalla pistoke pistorasiasta.
- Älä käytä jatkojohtoa laitteen liittämiseksi pistorasiaan.
- Laitetta saavat käyttää vain yli 8-vuotiaat. Henkilöt, joilla on fyysisiä tai psyykkisiä rajoitteita tai henkilöt, joilla ei ole riittävästi laitteen käytön turvallisuuteen vaikuttavia taitoja tai kokemusta, saavat käyttää laitetta, jos heitä on ohjeistettu sen turvallisesta käytöstä ja käytön mahdollisista vaaroista.
- Henkilöt, joilla on fyysisiä tai psyykkisiä rajoitteita tai henkilöt, joilla ei ole riittävästi laitteen turvalliseen käyttöön tarvittavaa taitoa tai kokemusta, saavat käyttää laitetta, jos heitä on ohjeistettu sen turvallisesta käytöstä ja käytön mahdollisista vaaroista.
- Älä jätä lapsia laitteen läheisyyteen ilman valvontaa.
- Älä anna lasten leikkiä laitteella.
- Lapset eivät saa puhdistaa tai huoltaa laitetta ilman aikuisen valvontaa.
- Voittuneen virtajohtoon saa vaihtaa ainoastaan valmistaja, sen määräämä huoltopiste tai valtuutettu ammattilainen. Näin vähennetään sähköiskujen ja tulipalojen riskiä.
- Sijoita laite niin, että virtajohto ei aiheuta kompastumisvaaraa.
- Älä sijoita virtajohtoa kuumien pintojen, terävien reunojen tai kulmien päälle.
- Sijoita laite vakaalle ja tasaiselle alustalle, joka kestää laitteen painon.
- Irrota pistoke pistorasiasta, kun laitetta ei käytetä. Älä koske pistokkeeseen äläkä vedä virtajohtosta.
- Varmista, että laite ei ole käytön aikana kosketuksissa mihinkään.
- Älä työnnä sormia tai vieraita esineitä laitteen ritilän läpi. Älä anna lasten leikkiä laitteella.
- Ole varovainen, jotta pitkät hiukset tai kevyet tekstiilit eivät imeydy laitetta vasten laitteen käytön aikana.
- Älä käytä laitetta, jos sen virtajohto, pistoke tai jokin muu osa on vioittunut tai ei toimi normaalisti.
- Laite on tarkoitettu vain sisäkäyttöön.
- Laite on tarkoitettu normaaliin käyttöön kotona käyttöohjeen ohjeiden mukaisesti.

- Käytä laitetta ainoastaan sisätiloissa kuivassa ja puhtaassa ympäristössä. Ei saa käyttää kylpyhuoneessa. Älä sijoita laitetta paikkaan, josta se voi pudota veteen tai muuhun nesteeseen.
- Älä sijoita laitetta ikkunan läheisyyteen, missä se voi altistua pitkiä aikoja suoralle auringonvalolle.
- Älä sijoita laitetta paikkaan, jossa se joutuu kosketuksiin kuumien pintojen kanssa.
- Laitetta saa käyttää vain silloin, kun se on pystyasennossa renkaidensa päällä. Laitetta ei saa käyttää missään muussa asennossa.
- Älä käytä laitetta paikoissa, joissa käytetään tai säilytetään tulenarkoja aineita. Älä myöskään käytä laitetta paikoissa, joissa säilytetään räjähtäviä kaasuja tai aineita.
- Irrota pistoke aina pistorasiasta ennen laitteen puhdistusta ja huoltoa ja silloin, kun laitetta ei käytetä.
- Älä korjaa tai muuta laitetta millään tavalla. Laitteen saa korjata ainoastaan valtuutettu huoltoliike.
- **ÄLÄ KOSKAAN** laita paristoa suuhun, paristoa ei saa nielaista - kemiallisen palovamman vaara.
- Laitteessa on nappiparisto. Jos paristo niellään, se voi aiheuttaa 2 tunnin kuluessa vakavia sisäisiä palovammoja ja jopa kuoleman.
- Säilytä uusia ja käytettyjä paristoja lasten ulottumattomissa.
- Älä käytä laitetta ja pidä se lasten ulottumattomissa, jos paristolokeron luukku on vahingoittunut tai sitä ei voi sulkea kunnolla.
- Jos epäilet, että paristo on nielty tai että se on jollain muulla tavoin joutunut kehoon, ota välittömästi yhteys lääkäriin.
- Paristot sisältävät ympäristölle vaarallisia aineita. Poista paristot laitteesta ennen kuin viet sen kierrätykseen.
- Käytetyt paristot tulee kierrättää asianmukaisesti.
- Huomioi, että korkea ilmankosteus voi edesauttaa eloperäisten organismien lisääntymistä.
- Varmista, että laitteen ympäristö ei ole kostea tai märkä. Laske laitteen tehoa, jos ilmenee kosteutta. Jos tehoa ei voi laskea, käytä laitetta säästeliäästi ja yksittäisiä kertoja. Älä anna imukykyisten materiaalien, kuten mattojen, verhojen, pöytäliinojen, kostua.
- Irrota pistoke pistorasiasta aina, kun täytät laitteen vesisäiliön ja ennen laitteen puhdistusta.
- Älä seisota vettä vesisäiliössä, kun laite ei ole käytössä.
- Pyyhi laite, tyhjennä ja puhdistu vesisäiliö ennen käyttöä. Varmista ennen laitteen säilytystä, että laite on täysin kuiva.

Tuotekuvaus

1. Ohjauspaneeli
2. Kaukosäätimen IR-vastaanotin
3. Ilman ulostuloaukko



4. Kaukosäädin
5. Ilman sisäänmenoaukko
6. Virtajohdon pidike
7. Vesisäiliö
8. Vesisäiliön lukitsin

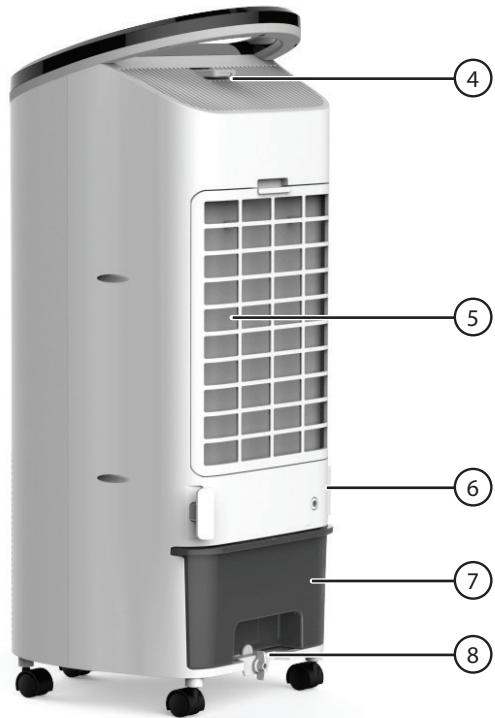

Näyttö

9. Puhallusnopeuden, ilmastointi-/ilmankostutustoiminnon ja edestakaisen liikkeen ilmaiset.
10. Ajastimen ilmaisin.
11. [ON/OFF] Päälle / pois päältä.
12. [TIMER] Ajastin: valitse kuinka pitkään laite on päällä, ennen kuin se sammuu automaattisesti. 1, 2, 4 tai 8 tuntia.
13. [COOLER/HUMIDIFIER] Ilmastointi-/ilmankostutustoiminnon valinta.
14. [SWING] Edestakainen liike päälle / pois päältä.

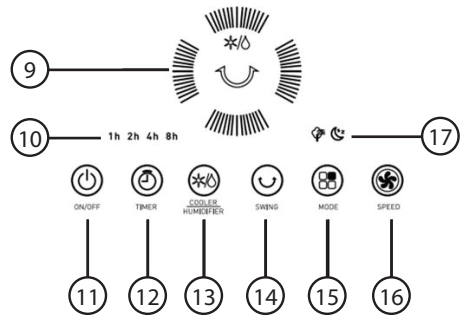

15. [MODE] Toiminnon valinta: **Normal, Nature** tai **Sleep**.

- **Normal**: vakionopeus.
- **Nature**: Puhallusnopeus vaihtelee valmiin asetuksen mukaan valitusta puhallusnopeudesta riippuen. Puhaltimessa on seuraavat puhallusnopeudet: matala, keskitaso ja korkea.
- Kun valittuna on **korkea** puhallusnopeus, puhallusnopeus vaihtelee alla olevan kuvion mukaisesti:

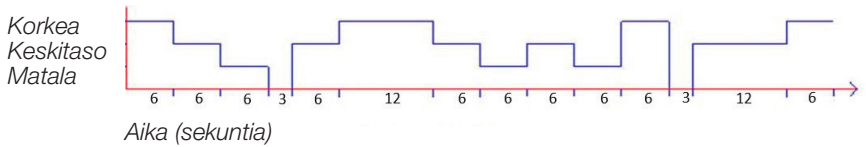

- Kun valittuna on **keskitaso**, puhallusnopeus vaihtelee alla olevan kuvion mukaisesti:

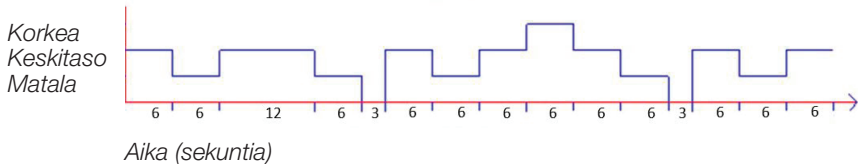

- Kun valittuna on **matala** puhallusnopeus, puhallusnopeus vaihtelee alla olevan kuvion mukaisesti:

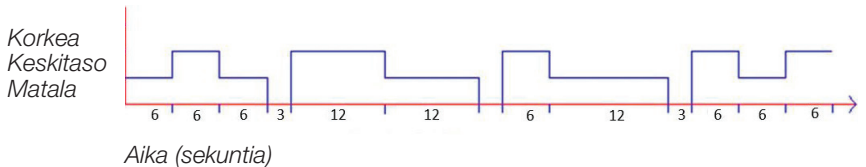

- **Sleep**: puhallin käy muuten kuten Nature-tilassa, mutta se alentaa puhallusnopeutta asteittain 30 minuutin välein.
- Jos valitset Sleep-toiminnon ja korkean puhallusnopeuden, puhallin käy korkean puhallusnopeuden kuvion mukaisesti 30 minuutin ajan, sen jälkeen keskitason kuvion mukaisesti 30 minuutin ajan ja lopuksi matalan puhallusnopeuden kuvion mukaisesti, kunnes se sammuu.
- Jos valitset Sleep-toiminnon ja keskitason puhallusnopeuden, puhallin käy keskitason kuvion mukaisesti 30 minuutin ajan ja sen jälkeen matalan puhallusnopeuden kuvion mukaisesti, kunnes se sammuu.

16. [SPEED] Puhallusnopeuden valinta: Korkea, Keskitaso, Matala tai Hiljainen

17. "Nature"- ja "Sleep"-toimintojen ilmaisimet

Kaukosäädin

18. [ON/OFF] Päälle / pois päältä.
19. [SWING] Edestakainen liike päälle / pois päältä.
20. [MODE] Toiminnon valinta: **Normal**, **Nature** tai **Sleep**.
21. [COOLER/HUMIDIFIER] Ilmastointi-/ilmankostutustoiminnon valinta.
22. [TIMER] Ajastin: valitse kuinka pitkään laite on päällä, ennen kuin se sammuu automaattisesti.
23. [SPEED] Puhallusnopeuden valinta: Korkea, Keskitaso, Matala tai Hiljainen

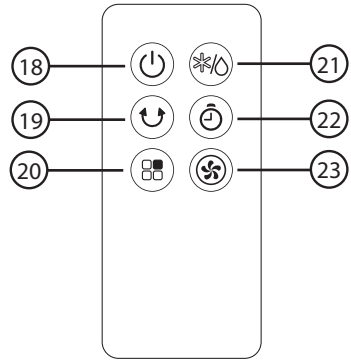

Kaukosäätimen paristo

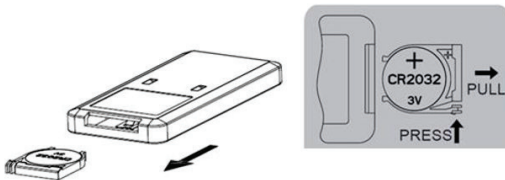

1. Vaihda paristo työntämällä paristopidikkeen napsautuslukkoa sivulle ja vetämällä paristopidike kaukosäätimestä. Katso kaukosäätimen takana oleva merkintä.
2. Laita uusi paristo (CR2032) paikalleen. Aseta paristo siten, että sen plus-merkintä (+) on sinua kohti. Noudata kaukosäätimen takana ja paristopidikkeessä olevia napaisuusmerkintöjä.
3. Työnä paristopidike, jossa on uusi paristo, takaisin paikalleen.

Käyttö



- Varmista, että pistorasia on helppopääsyisessä paikassa, sillä laite kytketään pois verkkovirrasta irrottamalla pistoke pistorasiasta. Laite on liitettyä sähköverkkoon niin kauan kuin pistoke on pistorasiassa. Laitetta ei saa kytkettyä pois sähköverkosta [ON/OFF]-painikkeella. Irrota pistoke pistorasiasta aina, kun laitetta ei käytetä.
- Älä käytä laitetta, jos se kaatuu, kun vesisäiliössä on vettä. Sähköiskuvaara.
- Käynnistä laite painamalla laitteen tai kaukosäätimen [ON/OFF]-painiketta ja tee haluamasi asetukset ohjauspaneelilla tai kaukosäätimellä yllä olevien ohjaiden mukaisesti.

Täytä vesisäiliö

i Älä täytä yli vesisäiliön enimmäismerkinnän.

Jotta laite jäähdyttää ja kosteuttaa ilmaa, vesisäiliössä tulee olla kylmää vettä sekä jäitä tai kylmäkalleja. Laite sammuu automaattisesti, jos vesisäiliö irrotetaan laitteen ollessa päällä. Laite tulee käynnistää uudelleen sen jälkeen, kun vesisäiliö on asetettu takaisin paikalleen. Laitetta ei voi käynnistää, jos vesisäiliötä ei ole asennettu kunnolla.

1. Sammuta laite ja irrota virtajohto pistorasiasta.
2. Avaa vesisäiliön lukitus (8).
3. Irrota vesisäiliö ja täytä vettä sekä jäitä tai kylmäkalleja.
4. Työnnä vesisäiliö takaisin paikalleen ja lukitse säiliö.

Huolto ja kunnossapito

- Irrota virtajohdon pistoke pistorasiasta ennen puhdistusta ja veden täyttämistä.
- Pyyhi laitteen ulkopinta kevyesti kostutetulla liinalla. Käytä mietoa puhdistusainetta. Älä käytä liuottimia tai syövyttäviä kemikaaleja.
- Jos laitetta ei käytetä pitkään aikaan, irrota pistoke pistorasiasta, puhdista vesisäiliö ja säilytä laitetta kuivassa ja pölyttömässä paikassa lasten ulottumattomissa.

Suodattimen puhdistaminen

1. Paina pölysuodattimen (A) napsautuslukkoa ja irrota suodatin.
2. Nosta vesisuodatin (B) pois.
3. Imuroi pölysuodatin.
4. Laita vesisuodatin haaleaan veteen, jossa on mietoa pesuainetta. Anna suodattimen olla hetken vedessä. Huuhtelee suodatin lopuksi kunnolla. Laita suodattimet takaisin käänteisessä järjestyksessä.

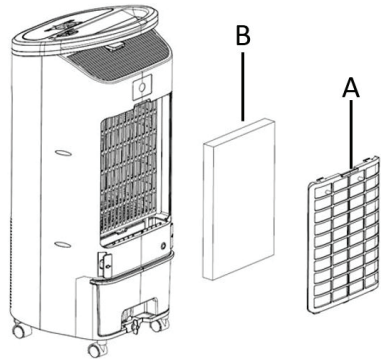

5. Puhdista vesisäiliön suodatin huuhtelemalla se tarvittaessa haalealla vedellä (säiliön ulkonäkö voi poiketa hieman kuvasta).



Kierrättäminen

Tämä kuvake tarkoittaa, että tuotetta ei saa hävittää kotitalousjätteen seassa. Tämä koskee koko EU-aluetta. Virheellisestä hävittämisestä johtuvien mahdollisten ympäristö- ja terveyshaittojen ehkäisemiseksi tuote tulee viedä kierrätettäväksi, jotta materiaali voidaan käsitellä vastuullisella tavalla. Kierrätä tuote käyttämällä paikallisia kierrätysjärjestelmiä tai ota yhteys ostopaikkaan. Ostopaikassa tuote kierrätetään vastuullisella tavalla.



Tekniset tiedot

Verkkoliitäntä	220–240 V AC, 50 Hz
Kaukosäätimen paristo	1 kpl CR2032 (mukana)
Teho	65 W
Mitat	322 × 325 × 797 mm
Paino	6,5 kg

Kuvaus	Lyhenne	Arvo	Yksikkö
Ilmavirta enintään	F	5,50	m ³ /min
Tuulettimen teho	P	49,0	W
Käyttöarvo	SV	0,11	(m ³ /min)/W
Tehonkulutus valmiustilassa	PSB	0,30	W
Tuulettimen melutaso	LWA	57,9	dB(A)
Suurin puhallusnopeus	c	5,07	m/s
Käyttöarvon mittauksen standardi	(EU) No 206/2012 + (EU) 2016/2282 EN 50564:2011 EN ISO 5801:2017 EN IEC 60704-1:2021 EN IEC 60704-2-7:2020		



Sverige

Kundtjänst tel.: 0247/445 00
e-post: kundservice@clasohlson.se
Internet www.clasohlson.se
Post Clas Ohlson AB, 793 85 INSJÖN

Norge

Kundesenter tif.: 23 21 40 00
e-post: kundesenter@clasohlson.no
Internett www.clasohlson.no
Post Clas Ohlson AS, Postboks 485 Sentrum, 0105 OSLO

Suomi

Asiakaspalvelu puh.: 020 111 2222
sähköposti: asiakaspalvelu@clasohlson.fi
Internet www.clasohlson.fi
Osoite Clas Ohlson Oy, Kaivokatu 10 B, 00100 HELSINKI