

# Multi-purpose light

Art. no. 31-7331 Model 7907501330

Please read the entire instruction manual before using the product and then keep it for future reference. We accept no liability for any errors in the text or images and we reserve the right to make any necessary changes to technical data. If you have technical problems or other questions, please contact our customer service team.

## Safety

- Do not let children play with the product.
- The product must not be changed or modified in any way.
- Never charge the product in flammable environments or on flammable surfaces.
- Never use a damaged charging cable.
- Never expose the product to high temperatures or naked flames.



Risk of eyesight damage! Never look directly at the light source.



Class III product

## Cleaning and maintenance

Clean the product by wiping it with a damp cloth. Use only mild detergents. Never use solvents or corrosive chemicals.

Make sure that the torch is fully charged if you do not intend to use it for a long time.

## Responsible disposal

This symbol indicates that the product should not be disposed of with general household waste. This applies throughout the entire EU. In order to prevent any harm to the environment or health hazards caused by incorrect waste disposal, the product must be handed in for recycling so that the materials can be disposed of in a responsible way. To recycle the product, take it to your local recycling facility or contact the retailer. They will ensure that the product is disposed of in a way that does not harm the environment.



## Product description

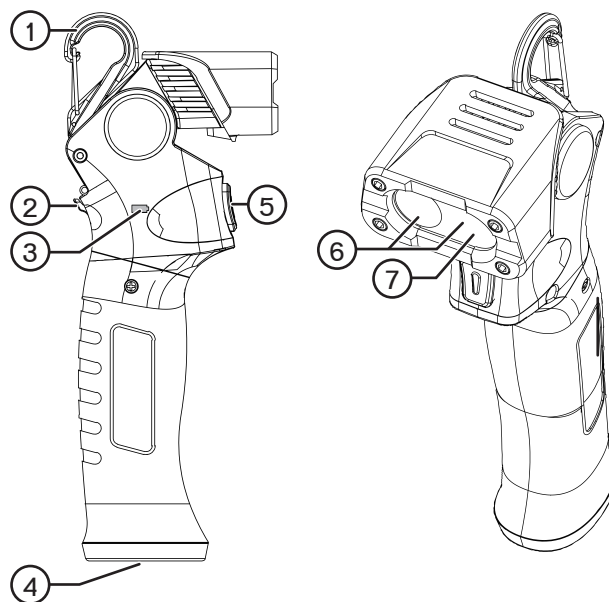

1. Removable belt hook
2. USB-C input
3. LED indicator
4. Magnet
5. On/off switch
6. Work light (both light sources are active)
7. Spotlight (only the right light source is active)

## Charging

Charge the torch fully before you use it for the first time.

**Note!** The LED indicator will flash red when the battery needs charging.

1. Connect the USB-C cable supplied to the USB-C input (2) and to any USB charger.
2. The LED indicator (3) will shine with a steady red light until the charging has reached 95%, then it will turn blue.

## Using the torch

The multi purpose light has two light modes: **Work light** (6) when both light sources are active and **Spotlight** (7) when only the right light source is active. When the light is on, hold the on/off switch (5) for 2 seconds to switch between them.

**Work light:** Press the on/off switch to toggle between the following brightness settings:

High (730 lm) → Low (375 lm) → Off ↻

**Spotlight:** Press the on/off switch to toggle between the following brightness settings:

High (330 lm) → Low (160 lm) → Off ↻

**Note!** After 4 seconds of inactivity the next press will turn the light of completely regardless of brightness setting.

**Note!** The multi purpose light always starts with the last used setting.

## Specifications

<b>Charging voltage</b>	5 V DC, 2 A
<b>Battery</b>	2600 mAh, 3,7 V li-ion
<b>Cable</b>	USB-A to USB-C, 30 cm
<b>Colour temp.</b>	7000 K
<b>Charging time</b>	2 hours
<b>Dimensions</b>	75 x 184 x 54 mm
<b>Weight</b>	250 g

<i>Work light</i>		
Luminous flux	Operating time	Distance
730 lm	2.5 hours	138 m
375 lm	5 hours	94 m

<i>Spotlight</i>		
Luminous flux	Operating time	Distance
330 lm	5.5 hours	125 m
160 lm	7 hours	86 m

# Fritidslampa

Art.nr 31-7331 Modell 7907501330

Läs igenom hela bruksanvisningen före användning och spara den sedan för framtida bruk. Vi reserverar oss för ev. text- och bildfel samt ändringar av tekniska data. Vid tekniska problem eller andra frågor, kontakta vår kundtjänst.

## Säkerhet

- Låt inte barn leka med produkten.
- Produkten får inte ändras eller modifieras på något sätt.
- Ladda aldrig produkten i brandfarliga miljöer eller på brandfarliga underlag.
- Använd aldrig en defekt laddkabel.
- Utsätt aldrig produkten för höga temperaturer eller öppen eld.



Risk för ögonskador! Titta aldrig direkt in i ljuskällan.



Klass III produkt

## Skötsel och underhåll

Rengör produkten med en lätt fuktad trasa. Använd ett mildt rengöringsmedel, aldrig lösningsmedel eller frätande kemikalier.

Se till att produkten är fulladdad innan den läggs undan för att inte användas under en längre tid.

## Avfallshantering

Denna symbol innebär att produkten inte får kastas tillsammans med annat hushållsavfall. Detta gäller inom hela EU. För att förebygga eventuell skada på miljö och hälsa, orsakad av felaktig avfallshantering, ska produkten lämnas till återvinning så att materialet kan tas omhand på ett ansvarsfullt sätt. När du lämnar produkten till återvinning, använd dig av de returhanteringsystem som finns där du befinner dig eller kontakta inköpsstället. De kan se till att produkten tas om hand på ett för miljön tillfredställande sätt.



## Produktbeskrivning

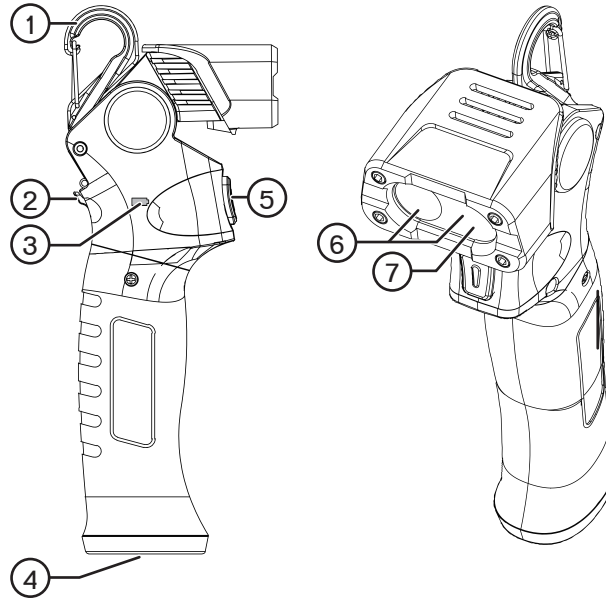

1. Avtagbar bälteskrok
2. USB-C-ingång
3. Batteristatusindikator
4. Magnet
5. Strömbrytare
6. Arbetsbelysning (båda ljuskällorna lyser)
7. Strålkastare (bara den högra ljuskällan lyser)

## Laddning

Ladda lampan fullt innan första användning.

**Obs!** Batteristatusindikatorn blinkar rött när batteriet behöver laddas.

1. Anslut den medföljande USB-C-kabeln till USB-C-ingången (2) och till valfri USB-laddare.
2. Batteristatusindikatorn (3) lyser rött tills laddningen har uppnått 95% och lyser därefter blått.

## Användning

Fritidslampan har två olika ljuslägen: en arbetsbelysning (6) då båda ljuskällorna lyser samt en strålkastare (7) då bara den högra ljuskällan lyser. Med fritidslampan på, håll in strömbrytaren (5) i 2 sekunder för att växla mellan dessa.

**Arbetsbelysning:** Tryck på strömbrytaren upprepade gånger för att växla mellan de olika ljusstyrkorna enligt nedan:

Hög (730 lm) → Låg (375 lm) → Av ↻

**Strålkastare:** Tryck på strömbrytaren upprepade gånger för att växla mellan de olika ljusstyrkorna enligt nedan:

Hög (330 lm) → Låg (160 lm) → Av ↻

**Obs!** Efter 4 sekunders inaktivitet stänger nästföljande tryck av fritidslampan oavsett var i cykeln den befinner sig.

**Obs!** Fritidslampan startar alltid med senast använda ljusläge.

## Specifikationer

<b>Laddspänning</b>	5 V DC, 2 A
<b>Batteri</b>	2600 mAh, 3,7 V Li-ion
<b>Kabel</b>	USB-A till USB-C, 30 cm
<b>Färgtemp.</b>	7000 K
<b>Laddtid</b>	2 tim
<b>Mått</b>	75 x 184 x 54 mm
<b>Vikt</b>	250 g

Arbetsbelysning		
Ljusflöde	Användningstid	Distans
730 lm	2,5 tim	138 m
375 lm	5 tim	94 m

Strålkastare		
Ljusflöde	Användningstid	Distans
330 lm	5,5 tim	125 m
160 lm	7 tim	86 m

# Fritidslampe

Art.nr 31-7331 Modell 7907501330

Les gjennom hele bruksanvisningen før produktet tas i bruk og ta vare på den for fremtidig bruk. Vi tar forbehold om eventuelle feil i tekst og bilder, samt endringer av tekniske data. Ved tekniske problemer eller spørsmål, ta kontakt med vårt kundesenter.

## Sikkerhet

- La ikke barn leke med produktet.
- Produktet må ikke demonteres eller modifiseres på noen måte.
- Produktet må ikke lades i brannfarlige miljøer eller på brannfarlige underlag.
- Bruk aldri en defekt ladekabel.
- Utsett aldri produktet for høy temperatur eller åpen ild.



Fare for skader på øynene! Se aldri direkte inn i lyskilden.



Klasse III-produkt

## Vedlikehold

Rengjør produktet med en lett fuktet klut. Bruk et mildt rengjøringsmiddel, aldri løsemidler eller etsende kjemikalier.

Sørg for at lommelykten er fulladet før den stues vekk hvis den ikke skal brukes på en stund.

## Avfallshåndtering

Symbolet betyr at produktet ikke skal kastes sammen med øvrig husholdningsavfall. Dette gjelder i hele EØS. For å forebygge eventuelle skader på helse og miljø som følge av feil håndtering av avfall, skal produktet leveres til gjenvinning, slik at materialet blir tatt hånd om på en tilfredsstillende måte. Benytt eksisterende systemer for returhåndtering eller kontakt forhandler når produktet skal kasseres. De vil ta hånd om produktet på en miljømessig forsvarlig måte.



## Produktbeskrivelse

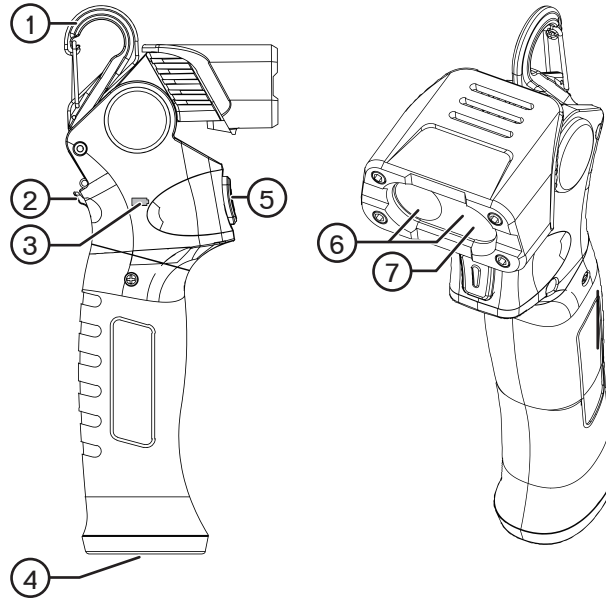

1. Avtagbar beltekrok
2. USB-C-inngang
3. Batteristatusindikator
4. Magnet
5. Strømbryter
6. Arbeidslampe (begge lyskildene lyser)
7. Strålekaster (bare den høyre lyskilden lyser)

## Opplading

Lad lommelykten fullt før første gangs bruk.

**Obs!** Batteristatusindikatoren blinker rødt når batteriet må lades.

1. Koble den medfølgende USB-C-kabelen til ladeporten (2) og til en valgfri USB-lader (selges separat).
2. Batteristatusindikatoren (3) lyser rødt til ladingen har nådd 95 %, og lyser deretter blått.

## Bruk

Fritidslampen har to forskjellige lysmoduser: arbeidslampe (6) når begge lyskildene er tent, og strålekaster (7) når bare den høyre lyskilden er tent. Hold strømbryteren (5) inne i 2 sekunder mens fritidslampen er på for å veksle mellom dem.

**Arbeidslampe:** Trykk på strømbryteren gjentatte ganger for å veksle mellom de ulike lysstyrkene:

Høy (730 lm) → Lav (375 lm) → Av ↻

**Strålekaster:** Trykk på strømbryteren gjentatte ganger for å veksle mellom de ulike lysstyrkene:

Høy (330 lm) → Lav (160 lm) → Av ↻

**Obs!** Etter 4 sekunders inaktivitet vil neste trykk slå av fritidslampen uavhengig av hvor i syklusen den befinner seg.

**Obs!** Fritidslampen starter alltid med den sist brukte lysmodusen.

## Spesifikasjoner

Ladespenning	5 V DC, 2 A
Batteri	2600 mAh, 3,7 V Li-ion
Kabel	USB-A til USB-C, 30 cm
Fargetemp.	7000 K
Ladetid	2 timer
Mål	75 x 184 x 54 mm
Vekt	250 g

Arbeidslampe		
Lysmengde	Brukstid	Distanse
730 lm	2,5 timer	138 m
375 lm	5 timer	94 m

Strålekaster		
Lysmengde	Brukstid	Distanse
330 lm	5,5 timer	125 m
160 lm	7 timer	86 m

# Retkivalaisin

Tuotenro 31-7331 Malli 7907501330

Lue koko käyttöohje ja säästä se tulevaa käyttöä varten. Pidätämme oikeuden teknisten tietojen muutoksiin. Emme vastaa mahdollisista teksti- tai kuvavirheistä. Jos tuotteeseen tulee teknisiä ongelmia, ota yhteys asiakaspalveluun.

## Turvallisuus

- Älä anna lasten leikkiä tuotteella.
- Tuotetta ei saa purkaa tai muuttaa.
- Älä lataa tuotetta paikoissa, joissa on helposti syttyviä materiaaleja.
- Älä käytä viallista latauskaapelia.
- Älä altista tuotetta korkeille lämpötiloille tai avotulelle.



Silmävamman vaara! Älä katso suoraan lampuun.



Luokan III tuote

## Huolto ja kunnossapito

Pyyhi tuote kevyesti kostutetulla liinalla. Käytä mietoa puhdistusainetta. Älä käytä liuottimia tai syövyttäviä kemikaaleja. Jos taskulamppua ei käytetä pitkään aikaan, lataa akku täyteen ennen sen säilytystä.

## Kierrättäminen

Tämä kuvake tarkoittaa, että tuotetta ei saa hävittää kotitalousjätteen seassa. Tämä koskee koko EU-aluetta. Virheellisestä hävittämisestä johtuvien mahdollisten ympäristö- ja terveyshaittojen ehkäisemiseksi tuote tulee viedä kierrätettäväksi, jotta materiaali voidaan käsitellä vastuullisella tavalla. Kierrätä tuote käyttämällä paikallisia kierrätysjärjestelmiä tai ota yhteys ostopaikkaan. Ostopaikassa tuote kierrätetään vastuullisella tavalla.



## Tuotekuvaus

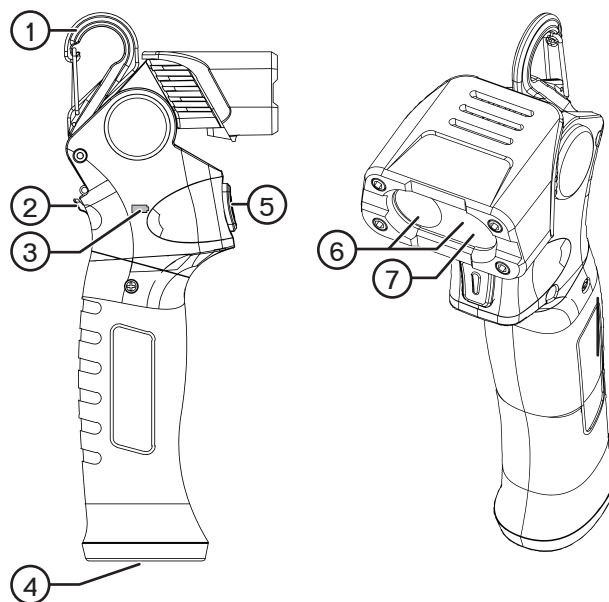

1. Irrotettava vyökoukku
2. USB-C-liitäntä
3. Akun tilan merkkivalo
4. Magneetti
5. Virtakytkin
6. Työvalo (molemmat valonlähteet palavat)
7. Valonheitin (vain oikea valonlähde palaa)

## Lataaminen

Lataa valaisimen akku täyteen ennen ensimmäistä käyttökertaa.

**Huom.!** Akun tilan merkkivalo vilkkuu punaisena, kun akku tarvitsee latausta.

1. Liitä mukana tuleva USB-C-kaapeli USB-C-liitäntään (2) ja valitsemaasi USB-laturiin.
2. Akun tilan merkkivalo (3) palaa punaisena, kunnes lataus on saavuttanut 95 %, ja palaa sitten sinisenä.

## Käyttö

Retkivalaisimessa on kaksi eri valotilaa: työvalo (6), kun molemmat valonlähteet ovat päällä, ja valonheitin (7), kun vain oikea valonlähde on päällä. Retkivalaisimen ollessa päällä, paina virtakytkintä (5) ja pidä sitä painettuna 2 sekuntia vaihtaaksesi valotilojen välillä.

**Työvalo:** Paina virtapainiketta toistuvasti vaihtaaksesi eri kirkkaustasojen välillä alla esitetyllä tavalla:  
Korkea (730 lm) → Matala (375 lm) → Pois päältä ↻

**Valonheitin:** Paina virtapainiketta toistuvasti vaihtaaksesi eri kirkkaustasojen välillä alla esitetyllä tavalla:  
Korkea (330 lm) → Matala (160 lm) → Pois päältä ↻

**Huom.!** 4 sekunnin käyttämättömyyden jälkeen seuraava painallus sammuttaa retkivalaisimen riippumatta siitä, missä vaiheessa sykliä se on.

**Huom.!** Retkivalaisin käynnistyy aina viimeksi käytetystä valotilasta.

## Tiedot

<b>Latausjännite</b>	5 V DC, 2 A.
<b>Akku</b>	2600 mAh, 3,7 V Li-ion
<b>Johto</b>	USB-A - USB-C, 30 cm
<b>Väriämpötila</b>	7000 K
<b>Latausaika</b>	2 tuntia
<b>Mitat</b>	75 x 184 x 54 mm
<b>Paino</b>	250 g

<b>Työvalo</b>		
Valovirta	Käyttöaika	Etäisyys
730 lm	2,5 tuntia	138 m
375 lm	5 tuntia	94 m

<b>Valonheitin</b>		
Valovirta	Käyttöaika	Etäisyys
330 lm	5,5 tuntia	125 m
160 lm	7 tuntia	86 m