

COSTECH®

Art.no
18-1396
36-6627

Model
FTD-DC
FTD-DC

Tower Fan

Pelarfläkt | Tårnvifte
Pylvästuuletin



ENGLISH

SVENSKA

NORSK

SUOMI

Important information:

Read the entire instruction manual carefully and make sure that you fully understand it before you use the equipment. Keep the manual for future reference.

Viktig informasjon:

Läs hela bruksanvisningen noggrant och försäkra dig om att du har förstått den innan du använder utrustningen. Spara bruksanvisningen för framtida bruk.

Viktig informasjon:

Les disse anvisningene nøye og forsikre deg om at du forstår dem, før du tar produktet i bruk. Ta vare på anvisningene for seinere bruk.

Tärkeää tietoa:

Lue nämä ohjeet huolellisesti ja varmista että olet ymmärtänyt ne, ennen kuin alat käyttää laitetta. Säilytä ohjeet myöhempää tarvetta varten.



Ver. 20210906
Original instructions
Bruksanvisning i original
Originalbruksanvisning
Alkuperäinen käyttöohje

Tower Fan with Remote Control

Art.no 18-1396 Model FTD-DC
36-6627 FTD-DC

Please read the entire instruction manual before using the product and then save it for future reference. We reserve the right for any errors in text or images and any necessary changes made to technical data. In the event of technical problems or other queries, please contact our Customer Services (see address details on the back).

Safety

- Never use the product if the mains lead, plug or any other part is damaged or does not work properly.
- The product must only be connected to a standard domestic 220–240 V, 50/60 Hz electrical supply.
- Never attempt to repair or modify the product in any way.
- Never use the product if it does not work properly or if the housing, mains lead or plug is damaged in any way.
- **If the mains lead is damaged in any way it must be replaced by a qualified electrician.**
- The product is only intended for indoor use in a dry, clean environment. Never position the product in such a way that it might fall into water or other liquid.
- Never position the product in such a way that it comes into contact with hot surfaces.
- Always unplug the product from the power point when it is not in use.
- Never lay the mains lead over hot surfaces, sharp edges or corners.
- The product is only intended for personal domestic use and only in the manner described in this instruction manual.
- Never poke your fingers or foreign objects through the grille while the fan is operating.
- Never leave children unsupervised in the vicinity of the product.
- Never expose the product to water or other liquids.

- Do not turn on the power before the product is completely assembled. The product must only be used in the upright position, never horizontally or when it is lying on its side.
- Never turn the product off by pulling the plug out of the wall socket. Turn off the product using the power button and then unplug it from the wall socket.
- Make sure that the product is completely assembled before using it for the first time.
- Never use the product in areas where explosive gases or substances are stored.
- Do not use the product in excessively humid or dusty environments or in environments in which the temperature exceeds 40 °C.
- Persons (including children) whose physical, sensory or mental capability or lack of experience and knowledge which renders them incapable of using the product in a safe way, must not be allowed to use the product without proper supervision or instruction.
- Never let children play with the product.

Product description

1. Control panel
2. LED display. Displays the current temperature when the tower fan is connected to the mains. Also displays the speed setting and timer setting.
3. Air outlet
4. Remote control holder
5. Removable air-intake filter

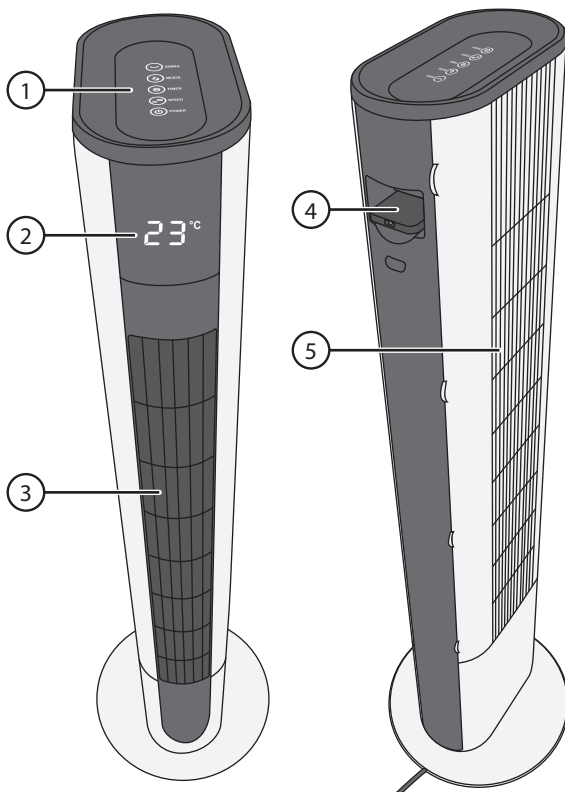

Control panel

6. [SWING] SWING, switches the oscillating motion on/off.
7. [MODE] MODE, selects the operating mode: Normal, Interval or Sleep.
8. [TIMER] TIMER, sets the duration of operation before automatic shut-off.
9. [SPEED] SPEED, sets the fan speed 1–8.
10. [POWER] POWER, switches the tower fan on/off.



Remote control

The remote control buttons and functions are identical to the ones on the fan as described above.

1. Remove the plastic tab to activate the battery.

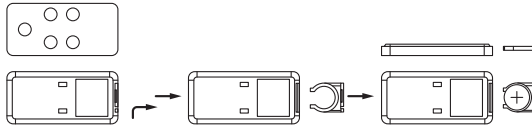

2. To change the battery, pull out the battery tray on the bottom of the remote control and replace the old battery with a new one (CR2032). Make sure that the positive (+) terminal faces upwards, towards you (refer to illustration).



Operating instructions

Switching on/off

1. Place the fan on a firm, level surface and plug it into a power point.
2. Press [POWER] to turn the fan on.
3. Press [POWER] again to turn it off.

Fan speed

Press [SPEED] (9) repeatedly to select the fan speed 1–8.

Normal, interval or sleep mode

Normal mode

1. Turn the fan on.
2. Press [MODE] (7) until the LED indicators for Interval and Sleep are no longer lit.

Interval mode

1. Turn the fan on.
2. Press [MODE] (7) until the LED indicator for the Interval mode is lit.
3. The fan will then automatically change speed at intervals which are programmed in at the factory (cannot be altered). All the fan speeds (1–8) will be used in cycles of 120 seconds. You cannot change the fan speed manually when the fan is in Interval mode.

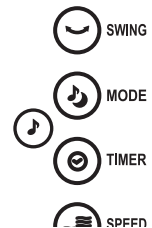

Sleep mode

1. Turn the fan on.
2. Press [] (7) until the LED indicator for the Sleep mode is lit.
3. The fan reduces speed successively by changing to a lower speed setting every 7 minutes until finally staying on fan speed 1. You cannot change the fan speed manually when the fan is in Sleep mode.

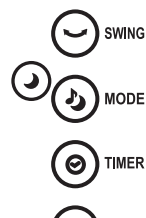

Oscillation

1. Press [] (6) to switch the oscillating action of the fan on.
2. Press the button again to turn off this function.



Timer function

1. Press [] (8) to set the time in 30-minute intervals from 30 minutes to 8 hours.
2. The fan will turn off automatically once the set time has passed. The timer function can be used with any of the functions described above. The display panel shows the set timer time for a few seconds before reverting to displaying the temperature. The picture shows that the timer is set for 2 hours.



Care and maintenance

- Always unplug the product from the wall socket before cleaning.
- Wipe the outside of the housing with a clean, damp cloth. Use only mild cleaning agents, never solvents or corrosive chemicals.
- Always unplug the fan and store it in a dry, dust-free environment out of children's reach whenever it is not to be used for an extended period.

Cleaning the air intake filter

If the air intake filter needs cleaning it can be removed and vacuum-cleaned (see fig.).

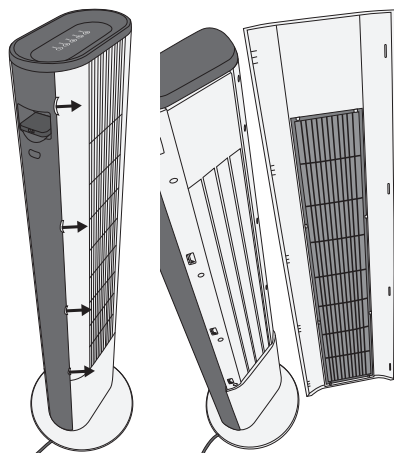

Responsible disposal

This symbol indicates that this product should not be disposed of with general household waste. This applies throughout the entire EU. In order to prevent any harm to the environment or health hazards caused by incorrect waste disposal, the product must be handed in for recycling so that the material can be disposed of in a responsible manner. When recycling your product, take it to your local collection facility or contact the place of purchase. They will ensure that the product is disposed of in an environmentally sound manner.



Specifications

Rated voltage	220–240 V, 50/60 Hz
Power	25 W
Remote control battery	1 × CR2032 (included)
Height	91 cm
Weight	3.3 kg

Description	Symbol	Value	Unit
Max fan flow rate	F	28.72	m ³ /min
Fan power input	P	25.20	W
Service value	S _V	1.14	(m ³ /min)/W
Standby power consumption	P _{SB}	0.67	W
Fan sound power level	L _{WA}	61.76	dB(A)
Maximum air velocity	c	2.99	m/s
Measurement standard for service value:	IEC 60879:1986 (corr.1992)		

Pelarfläkt med fjärrkontroll

Art.nr 18-1396 Modell FTD-DC
36-6627 FTD-DC

Läs igenom hela bruksanvisningen före användning och spara den sedan för framtida bruk. Vi reserverar oss för ev. text- och bildfel samt ändringar av tekniska data. Vid tekniska problem eller andra frågor, kontakta vår kundtjänst (se adressuppgifter på baksidan).

Säkerhet

- Använd aldrig produkten om nätkabeln, stickproppen eller någon annan del är skadad eller inte fungerar normalt.
- Produkten får endast anslutas till ett vägguttag med 220–240 V AC, 50/60 Hz.
- Försök aldrig reparera eller modifiera produkten på något sätt.
- Använd aldrig produkten om den inte fungerar normalt eller om höljet, nätkabeln eller stickproppen på något sätt är skadade.
- **Om nätkabeln på något sätt skadas ska den bytas av behörig elektriker.**
- Produkten får endast användas inomhus i torra och rena miljöer. Placera aldrig produkten på sådant sätt att den kan falla ned i vatten eller andra vätskor.
- Placera aldrig produkten på sådant sätt att den kommer i kontakt med heta ytor.
- Dra alltid ut stickproppen ur vägguttaget när produkten inte används.
- Placera aldrig nätsladden över heta ytor, skarpa kanter eller hörn.
- Produkten är endast avsedd för privat bruk i hemmet på det sätt som beskrivs i den här bruksanvisningen.
- Stick aldrig in något föremål eller fingrar genom fläktgallren.
- Lämna aldrig barn utan tillsyn när de vistas i produktens närhet.
- Utsätt aldrig produkten för vatten eller andra vätskor.

- Anslut inte produkten till elnätet innan den är helt monterad och klar. Produkten måste stå upprätt, den får inte användas liggande.
- Stäng aldrig av produkten genom att dra ut stickproppen ur vägguttaget. Stäng av med strömbrytaren och dra därefter ut stickproppen ur vägguttaget.
- Försäkra dig om att produkten är helt färdigmonterad innan den används första gången.
- Använd aldrig produkten i miljöer där explosiva gaser eller ämnen förvaras.
- Använd inte produkten i mycket fuktiga eller dammiga miljöer eller i miljöer där temperaturen överstiger 40 °C.
- Personer (inklusive barn) vars fysiska eller mentala förmåga eller brist på erfarenhet och kunskap gör att de inte kan använda produkten på ett säkert sätt får inte använda den utan tillsyn eller handledning.
- Låt aldrig barn leka med produkten.

Produktbeskrivning

1. Kontrollpanel
2. LED-display. Visar aktuell temperatur när pelarfläkten är ansluten till elnätet. Visar också vald fläkthastighet och timerinställning.
3. Luftutlopp
4. Förvaringsplats för fjärrkontroll
5. Avtagbart filter över luftinlopp

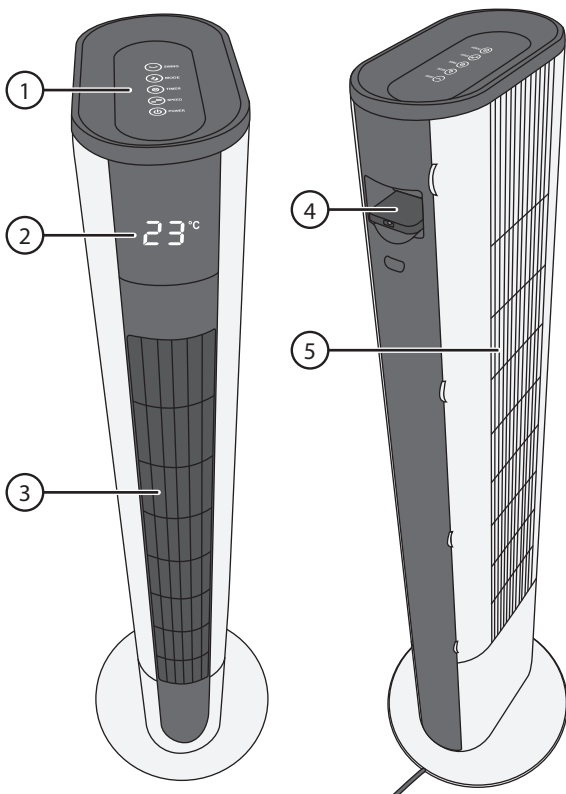

Kontrollpanel

6. [SWING] SWING, svepandefunktion på/av.
7. [MODE] MODE, val av funktion: normal-, intervall- eller insomningsfunktion.
8. [TIMER] TIMER, ställ in hur lång tid fläkten ska vara påslagen innan den automatiskt slås av.
9. [SPEED] SPEED, inställning av fläkthastighet 1–8.
10. [POWER] POWER, på/av.



Fjärrkontroll

Fjärrkontrollens knappar och funktioner överensstämmer med ovanstående beskrivning.

1. Dra bort plastfliken för att aktivera batteriet.

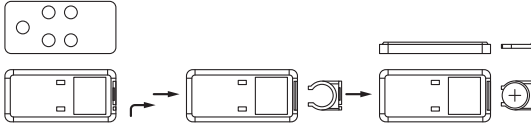

2. Om du behöver byta batteriet, dra ut batterihållaren på fjärrkontrollens baksida och sätt i ett nytt batteri (1 x CR2032). Se till att batteriets pluspol vänds som på bilden.



Användning

På/av

1. Placera fläkten på ett plant och stabilt underlag och anslut nätkabelns stickpropp till ett vägguttag.
2. Tryck [POWER] för att slå på.
3. Tryck [POWER] igen för att slå av.

Fläkthastighet

Tryck upprepade gånger på [SPEED] (9) för att välja fläkthastighet 1–8.

Normal-, intervall- eller insomningsfunktion

Normal funktion

1. Slå på fläkten.
2. Tryck [MODE] (7) tills LED-indikatorerna för intervall- resp. insomningsfunktion är släckta.

Intervallfunktion

1. Slå på fläkten.
2. Tryck [MODE] (7) tills LED-indikatorn för intervallfunktionen tänds.
3. Fläkten byter automatiskt hastighet i intervall som är programmerade från fabrik (intervallen kan inte ändras). Alla fläkthastigheter (1–8) används i cykler om 120 sek. Du kan inte själv byta fläkthastighet när intervallfunktionen är vald.

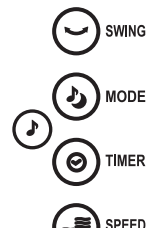

Insomningsfunktion

1. Slå på fläkten.
2. Tryck [] (7) tills LED-indikatorn för insomningsfunktionen tänds.
3. Fläkten går successivt ner i hastighet (fläkten stannar på varje hastighet i 7 min) från vald hastighet för att sedan stanna på fläkthastighet 1. Du kan inte själv byta fläkthastighet när insomningsfunktionen är vald.

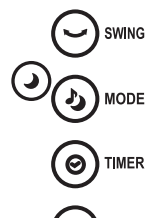

Svepande rörelse

1. Tryck [] (6) för att slå på fläktens svepandefunktion.
2. Tryck igen för att stänga av funktionen.



Timerfunktion

1. Tryck [] (8) för att ställa in tiden i 30 min-intervall från 30 min till 8 tim.
2. När inställd tid har passerat stängs fläkten automatiskt av. Timerfunktionen kan användas tillsammans med alla ovanstående funktioner. Pelarfläktens display visar inställd timertid i några sek för att sedan återgå till temperaturvisning. Bilden visar att timern är inställd på 2 tim.



Skötsel och underhåll

- Dra alltid ut stickproppen ur vägguttaget före rengöring.
- Torka av fläktens hölje med en lätt fuktad trasa vid behov. Använd ett mildt rengöringsmedel, aldrig lösningsmedel eller frätande kemikalier.
- Dra alltid ut stickproppen ur vägguttaget och förvara fläkten torrt och dammfritt, utom räckhåll för barn, om den inte ska användas under en längre period.

Rengöring av filtret över fläktens luftinlopp

Ta bort filtret över fläktens luftinlopp och dammsug det vid behov (se bild).

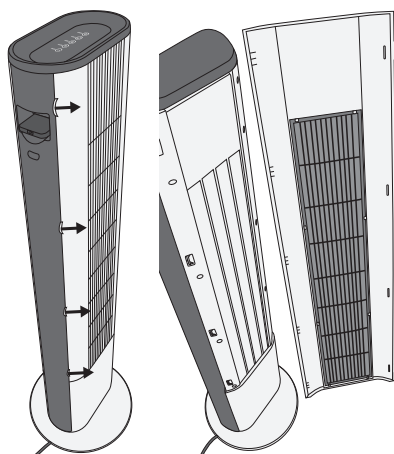

Avfallshantering

Denna symbol innebär att produkten inte får kastas tillsammans med annat hushållsavfall. Detta gäller inom hela EU. För att förebygga eventuell skada på miljö och hälsa, orsakad av felaktig avfallshantering, ska produkten lämnas till återvinning så att materialet kan tas omhand på ett ansvarsfullt sätt. När du lämnar produkten till återvinning, använd dig av de returhanteringssystem som finns där du befinner dig eller kontakta inköpsstället. De kan se till att produkten tas om hand på ett för miljön tillfredställande sätt.



Specifikationer

Nätanslutning	220–240 V, 50/60 Hz
Effekt	25 W
Batteri fjärrkontroll	1 × CR2032 (ingår)
Höjd	91 cm
Vikt	3,3 kg

Beskrivning	Symbol	Värde	Enhet
Max luftflöde	F	28,72	m ³ /min
Fläktens ineffekt	P	25,20	W
Driftsvärde	S _V	1,14	(m ³ /min)/W
Effektförbrukning i standbyläge	P _{SB}	0,67	W
Fläktens ljudeffektnivå	L _{wA}	61,76	dB(A)
Maximal lufthastighet	c	2,99	m/sek
Standard som använts för mätning av driftsvärde	IEC 60879:1986 (corr.1992)		

Tårnvifte med fjernkontroll

Art.nr. 18-1396 Modell FTD-DC
36-6627 FTD-DC

Les brukerveiledningen grundig før produktet tas i bruk og ta vare på den for framtidig bruk. Vi reserverer oss mot ev. feil i tekst og bilde, samt forandringer av tekniske data. Ved tekniske problemer eller spørsmål, ta kontakt med vårt kundesenter. (Se opplysninger om kundesenteret i denne bruksanvisningen).

Sikkerhet

- Bruk ikke produktet dersom strømledningen, kontakten eller andre deler er skadet eller ikke fungerer som de skal.
- Produktet skal kun kobles til et strømuttak med 220–240 V, 50/60 Hz.
- Produktet må ikke modifiseres eller endres på.
- Bruk ikke produktet dersom strømkabelen, støpselet eller andre deler er skadet.
- **Hvis strømkabelen er skadet må den skiftes av en faglært elektriker.**
- Produktet må kun brukes innendørs i tørt og rent miljø. Plasser ikke produktet slik at det kan falle ned i vann eller annen væske.
- Plasser ikke produktet slik at det kan komme i kontakt med varme flater.
- Trekk alltid støpselet ut fra strømuttaket når produktet ikke er i bruk.
- Sørg for at strømledningen aldri kommer i kontakt med varme flater, eller skarpe kanter og hjørner.
- Produktet er kun beregnet til normal bruk i hjemmet, og slik som beskrives i denne brukerveiledningen.
- Stikk aldri fingrene eller noen gjenstander innenfor viftегitteret.
- La aldri barn oppholde seg uten tilsyn nær tårnviften.
- Ikke utsett viften for vann eller annen væske.

- Viften må ikke kobles til strømmettet før den er ferdig montert og klar til bruk. Tårnviften må stå oppreist eller i den vinkelen som er oppgitt her. Den må ikke brukes liggende.
- Viften må ikke skrus av ved kun å trekke ut støpselet fra strømuttaket. Steng viften med strømbryteren og trekk deretter støpselet ut av strømuttaket.
- Forviss deg om at tårnviften er ferdig montert før den tas i bruk første gang.
- Bruk ikke produktet i miljøer hvor eksplosive gasser etc. oppbevares.
- Bruk ikke produktet i svært fuktige miljøer, på plasser med mye støv eller høye temperaturer som overstiger 40 °C.
- Personer (inkl. barn) med fysisk eller mental funksjonshemming eller manglende erfaring og kunnskap som gjør at de ikke kan bruke luftfukteren på en sikker måte, må ikke bruke den uten tilsyn eller veiledning.
- La aldri barn leke med produktet.

Produktbeskrivelse

1. Kontrollpanel
2. LED-display. Viser aktuell temperatur når viften er koblet til strømmettet. Viser også valgt viftehastighet og timerinnstilling.
3. Luftutløp
4. For oppbevaring av fjernkontroll
5. Avtagbart filter over lufttilførsel

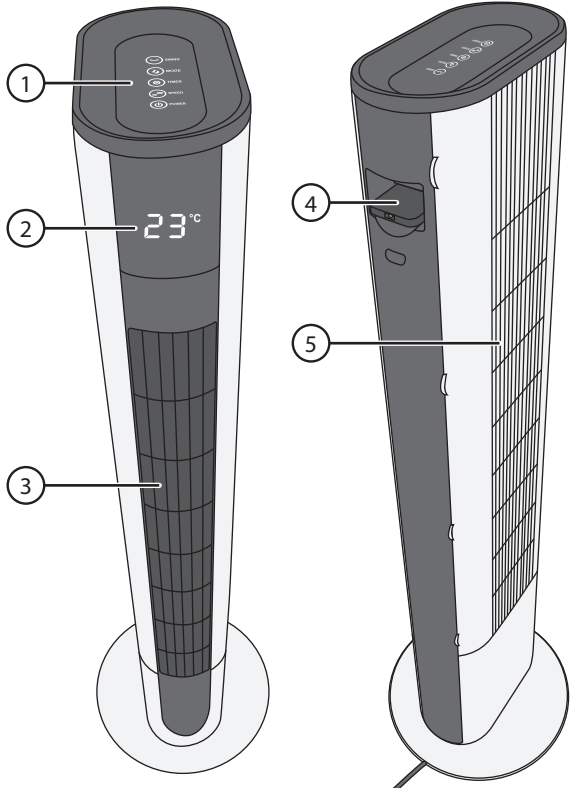

Kontrollpanel

6. [SWING] SWING, oscillerende funksjon, på/av.
7. [MODE] MODE, valg av funksjon: normal-, intervall- eller innsøvningsfunksjon.
8. [TIMER] TIMER, still inn hvor lang tid viften skal være skrudd på før den automatisk skrur av.
9. [SPEED] SPEED, innstilling av viftehastighet 1–8.
10. [POWER] POWER, på/av.



Fjernkontroll

Fjernkontrollens knapper og funksjoner stemmer overens med beskrivelsen ovenfor.

1. Trekk ut plastfliken for å aktivere batteriet.

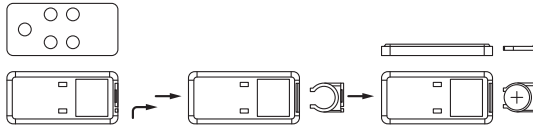

2. Hvis du skal skifte batteri, trekk ut batteriholderen på fjernkontrollens bakside og sett i et nytt batteri type 1 x CR2032. Pass på at plussmarkeringen (+) på batteriet vender som vist på bildet.



Bruk

På/Av

1. Produktet plasseres på et plant underlag og støpselet plugges til et strømuttak.
2. Trykk [POWER] for å slå på.
3. Trykk [POWER] igjen for å slå av.

Viftehastighet

Trykk gjentatte ganger på [SPEED] (9) for å velge viftehastighet 1–8.

Normal, intervall- eller innsovningsfunksjon

Normal funksjon

1. Slå på viften.
2. Trykk [MODE] (7) til LED-indikatorene for intervall-/innsovningsfunksjonen slukkes.

Intervallfunksjon

1. Slå på viften.
2. Trykk [MODE] (7) inn og hold til LED-indikatoren for intervallfunksjonen tennes.
3. Viften skifter automatisk hastighet i intervaller som er programmert fra fabrikk (intervallene kan ikke forandres). Alle viftehastighetene (1-8) gjennomgås i sykluser på 120 sekunder. Når intervallfunksjonen er valgt kan du ikke fritt velge en viftehastighet.

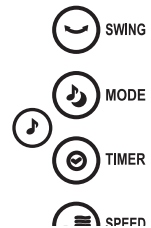

Innsøvningsfunksjon

1. Slå på viften.
2. Trykk [] (7) inn og hold til LED-indikatoren for intervallfunksjonen tennes.
3. Viften senker hastigheten suksessivt (viften stopper opp på hver hastighet i 7 minutter) fra valgt hastighet, for så å stoppe på hastighetsinnstillingen 1. Når innsøvningsfunksjonen er valgt kan du ikke fritt velge en viftehastighet.

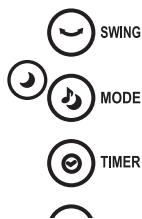

Sveipende/oscillerende bevegelser

1. Trykk [] (6) for å slå på den oscillerende/sveipende funksjonen.
2. Trykk en gang til for å deaktivere funksjonen.

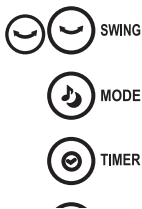

Timerfunksjon

1. Trykk [] (8) for å stille inn tiden i 30-minutters intervall fra 30 minutter til 8 timer.
2. Når den innstilte tiden er oppnådd vil viften skrus av automatisk. Timerfunksjonen kan brukes sammen med alle funksjonene som er nevnt ovenfor. Tårnviftens display viser innstilt timertid i noen sekunder for så å gå tilbake til å vise temperaturen. Bildet viser at timeren er innstilt på 2 timer.



Stell og vedlikehold

- Trekk alltid støpselet ut fra strømuttaket før rengjøring.
- Tørk av viftens deksel med en myk, lett fuktet klut, ved behov. Bruk et mildt rengjøringsmiddel, aldri løsningsmidler eller etsende kjemikalier.
- Når viften ikke er i bruk skal den lagres tørt og støvfritt, og utilgjengelig for barn. Trekk også ut støpselet.

Rengjøring av filteret over luftinntaket

Fjern filteret som er plassert over luftinntaket og støvsug ved behov (se bilde).

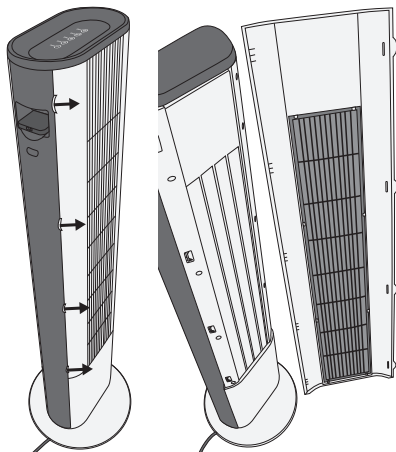

Avfallshåndtering

Symbolet viser til at produktet ikke skal kastes sammen med husholdningsavfallet. Dette gjelder i hele EØS-området. For å forebygge eventuelle skader på helse og miljø som følge av feil håndtering av avfall, skal produktet leveres til gjenvinning, slik at materialet blir tatt hånd om på en ansvarsfull måte. Benytt miljøstasjonene som er der du befinner deg eller ta kontakt med forhandler. De vil ta hånd om produktet på en miljømessig tilfredsstillende måte.



Spesifikasjoner

- Strømspanning** 220–240 V, 50/60 Hz
- Effekt** 25 W
- Batteri fjernkontroll** 1 × CR2032 (inngår)
- Høyde** 91 cm
- Vekt** 3,3 kg

Beskrivelse	Symbol	Verdi	Enhet
Maks luftstrøm	F	28,72	m ³ /min
Viftens effekt inn	P	25,20	W
Driftsverdi	S _V	1,14	(m ³ /min)/W
Effektforbruk i standby-modus	P _{SB}	0,67	W
Viftens lydeffektnivå	L _{WA}	61,76	dB(A)
Maks lufthastighet	c	2,99	m/s
Standard som er benyttet for måling av driftsverdi	IEC 60879:1986 (corr.1992)		

NORSK

Pylvästuuletin ja kaukosäädin

Tuotenro 18-1396 Malli FTD-DC
36-6627 FTD-DC

Lue käyttöohje ennen tuotteen käyttöönottoa ja säilytä se tulevaa tarvetta varten. Pidätämme oikeuden teknisten tietojen muutoksiin. Emme vastaa mahdollisista teksti- tai kuvavirheistä. Jos tuotteeseen tulee teknisiä ongelmia, ota yhteys myymälään tai asiakaspalveluun (yhteystiedot käyttöohjeen lopussa).

Turvallisuus

- Älä käytä laitetta, jos sen virtajohto, pistoke tai jokin muu osa on vioittunut tai ei toimi normaalisti.
- Laitteen saa liittää ainoastaan pistorasiaan, joka on 220–240 V AC, 50/60 Hz.
- Älä korjaa tai muuta laitetta millään tavalla.
- Älä käytä laitetta, jos sen runko, virtajohto tai pistoke tai jokin muu osa on vioittunut tai ei toimi normaalisti.
- **Vahingoittuneen virtajohdon saa vaihtaa vain valtuutetussa huoltoliikkeessä.**
- Käytä laitetta ainoastaan sisätiloissa kuivassa ja puhtaassa ympäristössä. Älä sijoita laitetta paikkaan, josta se voi pudota veteen tai muuhun nesteeseen.
- Älä sijoita laitetta paikkaan, jossa se joutuu kosketuksiin kuumien pintojen kanssa.
- Irrota pistoke pistorasiasta, kun et käytä laitetta.
- Älä sijoita virtajohtoa kuumien pintojen, terävien reunojen tai kulmien päälle.
- Laite on tarkoitettu normaaliin käyttöön kotona käyttöohjeen ohjeiden mukaisesti.
- Älä työnnä sormia tai vieraita esineitä tuulettimen ritilän läpi.
- Älä jätä lapsia laitteen läheisyyteen ilman valvontaa.
- Älä altista laitetta vedelle tai muille nesteille.
- Älä liitä laitetta sähköverkkoon ennen kuin olet asentanut sen käyttövalmiiksi. Laitteen tulee olla pystyasennossa.

- Älä sammuta laitetta irrottamalla pistoke pistorasiasta. Sammuta laite virtakytkimellä ja irrota sen jälkeen pistoke pistorasiasta.
- Varmista ennen ensimmäistä käyttökertaa, että laite on täysin koottu.
- Älä käytä laitetta ympäristössä, jossa säilytetään räjähtäviä kaasuja tai aineita.
- Älä käytä laitetta erittäin kosteissa tai pölyisissä tiloissa. Korkein sallittu käyttölämpötila on 40 °C.
- Henkilöt (mukaan lukien lapset), joilla on fyysisiä tai psyykkisiä rajoitteita tai joilla ei ole riittävästi kokemusta tai taitoja laitteen käyttöön, eivät saa käyttää laitetta ilman valvontaa tai ohjausta.
- Älä anna lasten leikkiä laitteella.

Tuotteen kuvaus

1. Ohjauspaneeli
2. LED-näyttö. Näyttää senhetkisen lämpötilan, kun tuuletin on liitetty sähköverkkoon. Näyttää myös tuuletusnopeuden ja ajastinasetuksen.
3. Ilman ulostuloaukko
4. Kaukosäätimen säilytystasku
5. Irrotettava tuloilman suodatin

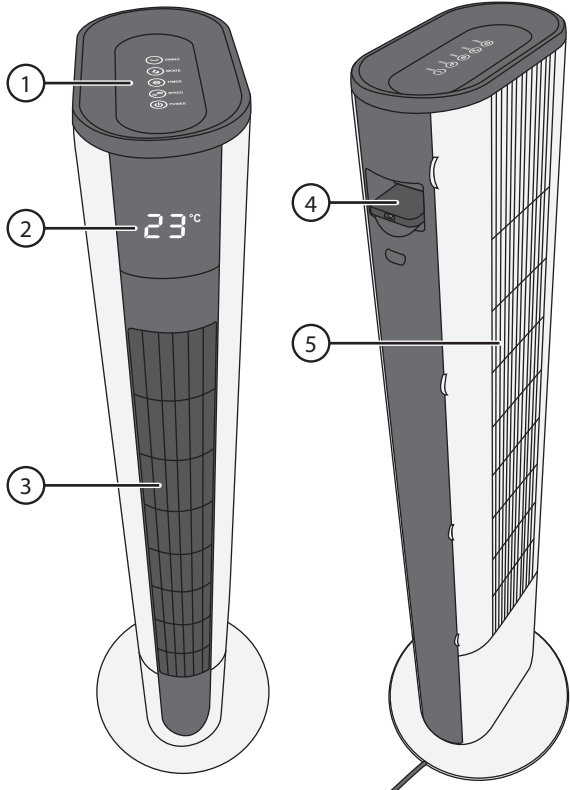

Ohjauspaneeli

6. [SWING] SWING, pyörimistoiminto päälle/pois päältä.
7. [MODE] MODE, toiminnon valinta: Normaali, intervalli tai uniajastin.
8. [TIMER] TIMER, valitse kuinka pitkään tuuletin on päällä ennen kuin se sammuu automaattisesti.
9. [SPEED] SPEED, tuuletusnopeus 1–8.
10. [POWER] POWER, päälle/pois päältä.



Kaukosäädin

Kaukosäätimessä on samat painikkeet ja toiminnot kuin tuulettimessa.

1. Aktivoi paristo poistamalla muoviliuska.

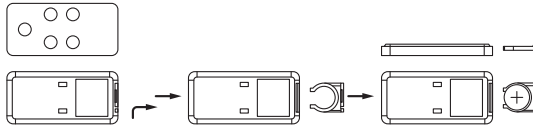

2. Vaihda paristo avaamalla kaukosäätimen takana oleva paristolokero ja asettamalla uusi CR2032-paristo. Varmista, että paristo tulee oikein päin.



Käyttö

Käynnistäminen/sammuttaminen

1. Aseta tuuletin tasaiselle ja vakaalle alustalle ja liitä virtajohdon pistoke pistorasiaan.
2. Käynnistä painamalla [POWER].
3. Sammuta painamalla uudelleen [POWER].

Puhallusteho

Valitse puhallusteho 1–8 painamalla useita kertoja [SPEED] (9).

Normaali, intervalli tai uniajastin

Normaalitoiminto

1. Käynnistä tuuletin.
2. Paina [MODE] (7) kunnes intervalli- ja uniajastintoiminnon LED-merkkivalot sammuvat.

Intervallitoiminto

1. Käynnistä tuuletin.
2. Paina [MODE] (7) kunnes intervallitoiminnon LED-merkkivalo syttyy.
3. Tuuletinnopeus vaihtelee tehdasasetuksen mukaisesti (intervallitoimintoa ei voi muuttaa). Kaikki tuuletinnopeudet (1–8) käyvät 120 sekunnin ajan. Tuuletinnopeutta ei voi vaihtaa intervallitoiminnon aikana.

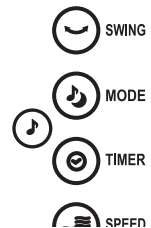

Uniajastin

1. Käynnistä tuuletin.
2. Paina [🌙] (7) kunnes uniajastuksen LED-merkkivalo syttyy.
3. Tuulettimen teho alenee asteittain. Tuuletin käy jokaisella nopeudella 7 minuuttia ja sammuu lopuksi. Tuuletinnopeutta ei voi muuttaa uniajastintoiminnon ollessa valittuna.

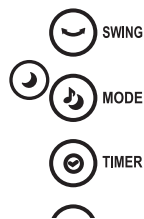

Pyörimistoiminto

1. Käynnistä tuulettimen pyörimistoiminto painamalla [🌙] (6).
2. Sammuta toiminto painamalla uudelleen.

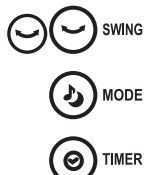

Ajastintoiminto

1. Aseta ajaksi 30 min – 8 h (30 minuutin välein) painamalla [🕒] (8).
2. Tuuletin sammuu automaattisesti asetetun ajan jälkeen. Ajastintoimintoa voi käyttää kaikkien yllä mainittujen toimintojen kanssa. Tuulettimen näyttö näyttää valitun ajastinajan muutaman sekunnin ajan ja siirtyy sen jälkeen lämpötilanäyttöön. Kuvassa ajastinasetuksena on 2 tuntia.



Huolto ja ylläpito

- Irrota pistoke pistorasiasta aina ennen laitteen puhdistamista.
- Pyyhi tuulettimen ulkopinta hieman kostutetulla liinalla tarpeen vaatiessa. Käytä mietoa pesuainetta. Älä käytä liuotusaineita tai syövyttäviä kemikaaleja.
- Jos tuuletinta ei käytetä pitkään aikaan, irrota pistoke pistorasiasta ja säilytä tuuletinta kuivassa ja pölyttömässä paikassa lasten ulottumattomissa.

Ilma-aukon suodattimen puhdistaminen

Irrota ilma-aukon suodatin ja imuroi se tarvittaessa (ks. kuvaa).

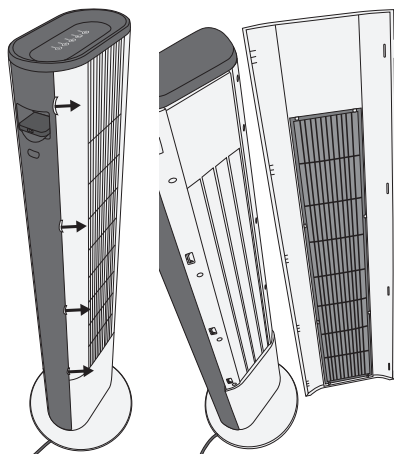

Kierrättäminen

Tämä kuvake tarkoittaa, että tuotetta ei saa hävittää kotitalousjätteen seassa. Tämä koskee koko EU-aluetta. Virheellisestä hävittämisestä johtuvien mahdollisten ympäristö- ja terveyshaittojen ehkäisemiseksi tuote tulee viedä kierrätettäväksi, jotta materiaali voidaan käsitellä vastuullisella tavalla. Kierrätä tuote käyttämällä paikallisia kierrätysjärjestelmiä tai ota yhteys ostopaikkaan. Ostopaikassa tuote kierrätetään vastuullisella tavalla.



Tekniset tiedot

Verkkoliitäntä	220–240 V, 50/60 Hz
Teho	25 W
Kaukosäätimen paristo	1 kpl CR2032 (sisältyy)
Korkeus	91 cm
Paino	3,3 kg

Kuvaus	Lyhenne	Arvo	Yksikkö
Ilmavirta enintään	F	28,72	m ³ /min
Tuulettimen teho	P	25,20	W
Käyttöarvo	S _V	1,14	(m ³ /min)/W
Tehonkulutus valmiustilassa	P _{SB}	0,67	W
Tuulettimen melutaso	L _{WA}	61,76	dB(A)
Suurin puhallusnopeus	c	2,99	m/sek
Käyttöarvon mittauksen standardi	IEC 60879:1986 (corr.1992)		

SVERIGE

KUNDTJÄNST Tel: 0247/445 00
 Fax: 0247/445 09
 E-post: kundservice@clasohlson.se

INTERNET www.clasohlson.se

BREV Clas Ohlson AB, 793 85 INSJÖN

NORGE

KUNDESENTER Tlf.: 23 21 40 00
 Faks: 23 21 40 80
 E-post: kundesenter@clasohlson.no

INTERNETT www.clasohlson.no

POST Clas Ohlson AS, Postboks 485 Sentrum, 0105 OSLO

SUOMI

ASIAKASPALVELU Puh.: 020 111 2222
 Sähköposti: asiakaspalvelu@clasohlson.fi

INTERNET www.clasohlson.fi

OSOITE Clas Ohlson Oy, Kaivokatu 10 B, 00100 HELSINKI

UNITED KINGDOM

INTERNET www.clasohlson.co.uk