

Wireless earphones

Art.no 39-2807-1/2 Model BTX200 ANC

Please read the entire instruction manual before using the product and then save it for future reference. We reserve the right for any errors in text or images and any necessary changes made to technical data. In the event of technical problems or other queries, please contact our Customer Services.

Safety

- Protect your hearing. Listening on high volume for prolonged periods can lead to permanent hearing loss. Set the volume to a low level before using the product.
- Be careful when using the product if it poses a possible danger to yourself or others due to your inability to clearly hear your surroundings.
- Never subject the product to high temperature, dust, heavy vibration, or impacts.
- Keep the charging case away from water or other liquids.
- Do not place the product in continuous sunlight or near naked flames.
- Never attempt to tamper with or modify the product in any way.
- Never let the battery charge for extended periods when it is not in use. Discontinue charging during thunderstorms.
- Check your local regulations regarding mobile phone use in combination with driving.
- Turn off both the product and mobile phone in areas where you are requested to do so, such as in hospitals, aircraft or areas where there is a risk of explosion.

Care and maintenance

Clean the headphones using a lightly moistened cloth. Use only mild cleaning agents, never solvents or corrosive chemicals.

Responsible disposal

This symbol indicates that this product should not be disposed of with general household waste. This applies throughout the entire EU. In order to prevent any harm to the environment or health hazards caused by incorrect waste disposal, the product must be handed in for recycling so that the material can be disposed of in a responsible manner. When recycling your product, take it to your local collection facility or contact the place of purchase. They will ensure that the product is disposed of in an environmentally sound manner.



Buttons and functions

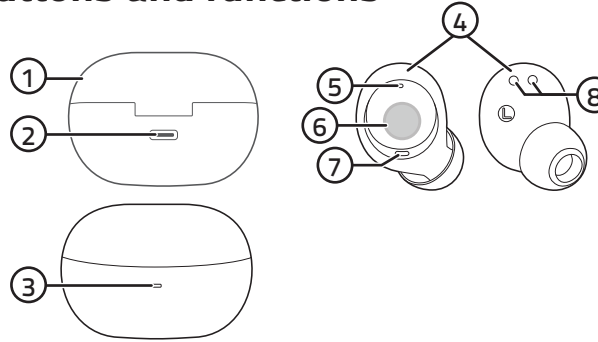

1. Charging case
2. USB-C connection
3. LED indicator
4. Earbuds
5. LED indicator
6. Multi-function button
7. Microphone
8. Charging pins

Charging

Charge the battery for 1.5 hours before using the earphones for the first time. **Note!** The case and the earbuds can be charged at the same time.

Charging the case

1. Connect the charging cable to the USB-C port on the case and to a computer or other USB charger.
2. The LED indicator (5) will flash with a white light while the case is charging.
3. When the battery is fully charged the LED indicator will shine with a steady white light.

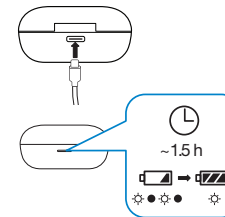

Charging the earbuds

1. Put both earbuds in the charging case.
2. The LEDs on the earbuds are red when they are being charged.
3. When the earbuds are fully charged the LEDs will shine with a white light for 30 seconds before going out.

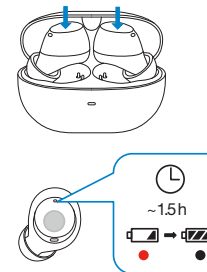

Operating instructions

On/Off

On – use the earphones with a previously paired device

Switch the earbuds on either by taking them out of the charging case or, if they are not in the case, by holding the multifunction button on both buds for about 2 seconds. They will connect automatically.

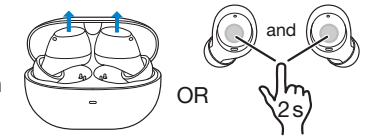

Av

Switch the earbuds off either by putting them in the charging case and closing the lid or by holding the multifunction button pressed on both buds for about 6 sec.

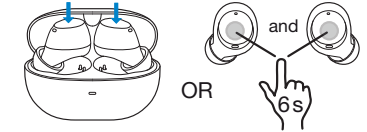

Bluetooth connection

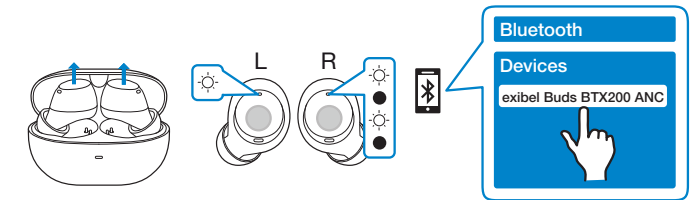

1. Switch on the earbuds by taking them out of the charging case. The LED on one earbud will emit a fixed white light and the LED on the other earbud will emit a flashing white light.
2. Activate Bluetooth mode on the external device that you want to connect to the earbuds. They will appear on your device as **exibel Buds BTX200 ANC**. Select "Connect".
3. Playback can be controlled from your device and the earbuds in accordance with the following sections.

Note:

- The earphones will automatically connect to the last connected device if they are on and Bluetooth is activated on the last connected device.
- Pairing mode will automatically turn off after 5 minutes if no pairing has been made.
- If you receive a call while listening to music via Bluetooth, playback will be stopped automatically. Once the call ends, music playback will automatically be resumed (if your phone settings supports this).

Call management

- Answering/ending an incoming call: Press the multifunction button once on the left or right earbud.
- Rejecting an incoming call: Press and hold the multifunction button for 2 seconds on the left or right earbud.

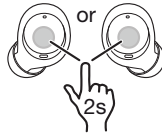
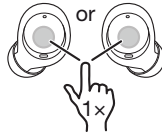

Voice control

Note: Applies only to certain phone models.

During playback, the voice control feature of your phone can be activated by pressing the multifunction button on the left or right earbud 3 times.

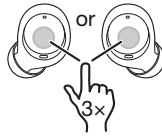

Audio listening

- Go to the next track: Press the multifunction button twice on the left earbud.
- Go to the previous track: Press the multifunction button twice on the right earbud.
- Play/pause: Press the multifunction button once on the left or right earbud.

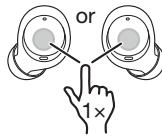

Music mode/Play mode

Hold the multifunction button for 2 seconds on the left earbud to change from "Music mode" to "Gaming mode", hold for another 2 seconds to change back to "Music mode".

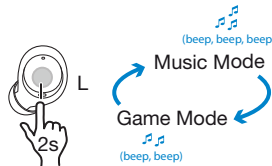

ANC (Active Noise Cancelling)

The ANC feature reduces noise with the help of microphones and an ANC circuit that actively catch and analyse noise and then dampen background noise before it reaches your ears.

Warning

Do not use this feature in situations where it poses a possible danger to yourself or others due to your inability to clearly hear your surroundings.

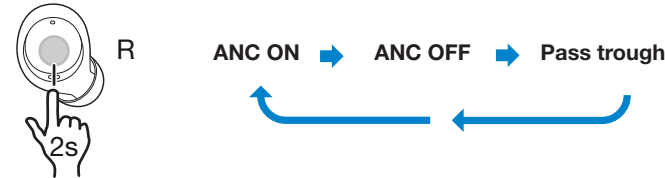

Hold the multifunction button for 2 seconds on the right earbud to turn switch between active noise cancellation on - active noise cancellation on - pass through. Current mode is indicated by a voice prompt.

Factory reset

If sound is only coming from one earbud or the earbuds will not work properly, perform a factory reset.

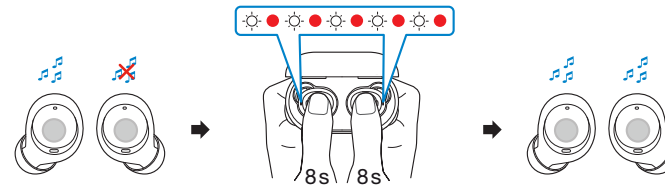

1. Put the earbuds in the charging case and hold the multifunction buttons for 8 seconds. The earbud LEDs will flash white and red 5 times alternately. The factory reset is complete.
2. Remove the earbuds from the Bluetooth device and try pairing them again. See the section *Bluetooth connection*.

Specifications

Bluetooth	V 5.2
Range	10 m
Charging time	approx. 1.5 hours
Listening time	up to 8 hours (60% volume) ANC off up to 6 hours (60% volume) ANC on
Talk time	up to 4.5 hours
Standby	up to 30 hours (ANC off)
Battery, earbud	43 mAh Li-po

Battery, charging case	350 mAh Li-po
Max output	4 dBm
IP classification (earbud)	IPX5
Weight	36 g

Troubleshooting guide

The earphones will not switch on.	Make sure that the battery is charged. Refer to the <i>Charging</i> section above.
The battery does not charge.	<ul style="list-style-type: none"> • Make sure that the charging cable is properly connected to the case and the charger. • Make sure that the earbuds are correctly fitted in the case.
Won't connect to the external device.	<p>Place the earphones next to the device that you are trying to connect them to. Make sure that:</p> <ul style="list-style-type: none"> • Both devices are switched on. • The Bluetooth function is enabled on the device you are trying to connect to. • Make sure that the headset isn't already connected to another device. If that is the case, turn off Bluetooth on that device.
Poor or no sound.	<ul style="list-style-type: none"> • Adjust the volume on both your telephone and the earphones. • Make sure that the Bluetooth connection has been properly established. • Test the playback from your telephone before connecting it. • Try playback using another file or track, the one you are attempting to play may be corrupt. • Make sure that no other wireless devices are disrupting the Bluetooth connection. • Make sure that your telephone is within the 10 m earphones receiving range.
Sound from only one earbud	Perform a factory reset, see the <i>Factory reset</i> section.

Simplified EU Declaration Of Conformity

Hereby, Clas Ohlson AB declares that the radio equipment type **BTX200 ANC** is in compliance with Directive 2014/53/EU. The full text of the EU declaration of conformity is available at the following internet address: www.clasohlson.com

Trådlösa hörlurar

Art.nr 39-2807-1/2 Modell BTX200 ANC

Läs igenom hela bruksanvisningen före användning och spara den sedan för framtida bruk. Vi reserverar oss för ev. text- och bildfel samt ändringar av tekniska data. Vid tekniska problem eller andra frågor, kontakta vår kundtjänst.

Säkerhet

- Skydda din hörsel. Lyssning med hög volym under lång tid kan leda till bestående hörselskador. Ställ in volymen på en låg nivå innan du börjar använda produkten.
- Var försiktig med att använda produkten om det kan innebära fara för dig själv och andra att du inte kan höra omgivande ljud.
- Utsätt aldrig produkten för höga temperaturer, dammig miljö, starka vibrationer, och stötar.
- Håll laddfodralet undan från vatten och annan vätska.
- Placera inte produkten i ihållande solljus eller i närheten av öppen eld.
- Försök inte ta isär eller modifiera produkten på något sätt.
- Låt inte produkten vara på laddning under en längre period när den inte används. Avbryt laddningen vid åskväder.
- Kontrollera lokala föreskrifter om användning av mobiltelefon i kombination med bilkörning.
- Stäng av både produkten och din mobiltelefon när du vistas i utrymmen där du är anmodad att stänga av mobiltelefonen, t.ex. på sjukhus, i flygplan eller områden där det föreligger explosionsrisk.

Skötsel och underhåll

Rengör hörlurarna med en lätt fuktad trasa. Använd ett mildt rengöringsmedel, aldrig lösningsmedel eller frätande kemikalier.

Avfallshantering

Denna symbol innebär att produkten inte får kastas tillsammans med annat hushållsavfall. Detta gäller inom hela EU. För att förebygga eventuell skada på miljö och hälsa, orsakad av felaktig avfallshantering, ska produkten lämnas till återvinning så att materialet kan tas omhand på ett ansvarsfullt sätt. När du lämnar produkten till återvinning, använd dig av de returhanteringsystem som finns där du befinner dig eller kontakta inköpsstället. De kan se till att produkten tas om hand på ett för miljön tillfredställande sätt.



Knappar och funktioner

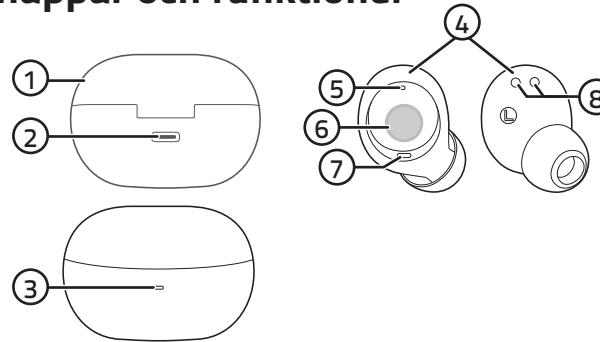

1. Laddfodral
2. USB-C anslutning
3. LED-indikator
4. Hörlurar
5. LED-indikator
6. Multifunktionsknapp
7. Mikrofon
8. Laddstift

Laddning

Ladda batteriet i 1,5 tim innan du använder hörlurarna för första gången. **Obs!** Fodralet och hörlurarna kan laddas samtidigt.

Ladda fodral

1. Anslut den medföljande laddkabeln till fodralets USB-C anslutning och till en dator eller annan valfri USB-laddare.
2. LED-indikatorn (3) blinkar vitt när laddning pågår.
3. När batteriet är fulladdat lyser LED-indikatorn med ett fast vitt sken.

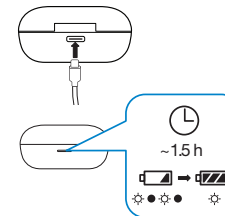

Ladda hörlurar

1. Sätt båda hörlurarna i fodralet.
2. Hörlurarnas LED-indikatorer lyser rött när laddningen pågår.
3. När hörlurarna är fulladdade lyser LED-indikatorerna vitt i 30 sek och slocknar sedan.

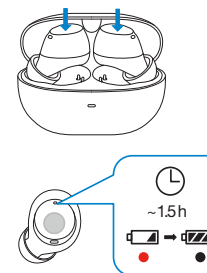

Användning

På/av

På – För att användas med tidigare ansluten enhet

Slå på lurarna genom att antingen ta upp hörlurarna ur laddfodralet eller, om de redan är utanför och avstängda, håll in multifunktionsknappen på båda hörlurarna i ca 2 sek. De ansluter sedan automatiskt.

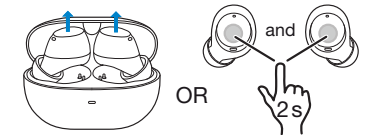

Av

Stäng av lurarna genom att antingen sätta dem i laddfodralet och stänga luckan eller genom att hålla in multifunktionsknappen på båda hörlurarna i ca 6 sek.

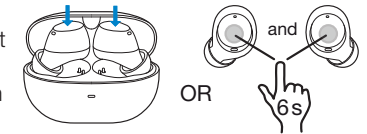

Bluetooth-anslutning

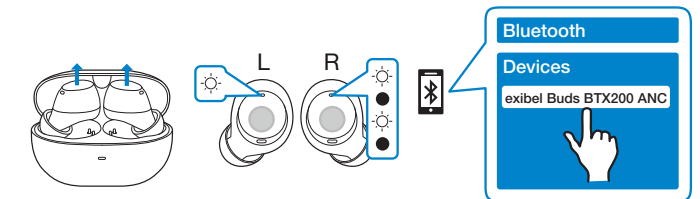

1. Slå på lurarna genom att plocka ut dem ur laddfodralet, LED-indikatorn lyser med fast vitt sken på ena hörluren och blinkar vitt på den andra.
2. Aktivera Bluetooth på den externa enhet som hörlurarna ska anslutas till. De visas på din enhet som **exibel Buds BTX200 ANC**, välj anslut.
3. Styr uppspelningen från din enhet och från hörlurarna enligt följande avsnitt.

Obs!

- Hörlurarna ansluter automatiskt till senast anslutna enhet om de är påslagna och Bluetooth är aktiverat på den senast anslutna enheten.
- Anslutningsläget avslutas efter 5 min. om ingen anslutning gjorts.
- Om du anslutit en mobiltelefon till hörlurarna och blir uppringd under uppspelning stängs musiken automatiskt av. När samtalet avslutas återupptas uppspelningen (om dina telefoninställningar medger detta).

Samtalshantering

- Besvara/avsluta inkommande samtal:
Tryck en gång på multifunktionsknappen på vänster eller höger hörlur för att svara.
- Avvisa inkommande samtal:
Tryck och håll in multifunktionsknappen i ca 2 sek på vänster eller höger hörlur för att avvisa inkommande samtal.

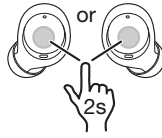
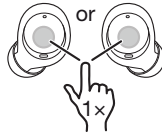

Röststyrning

Obs! Gäller endast vissa telefonmodeller.

Under uppspelning kan du aktivera telefonens röststyrning genom att trycka 3 gånger på multifunktionsknappen på vänster eller höger hörlur.

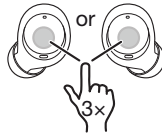

Lyssna på musik

- Hoppa till föregående spår:
Tryck 2 gånger på multifunktionsknappen på vänster hörlur.
- Hoppa till nästa spår:
Tryck 2 gånger på multifunktionsknappen på höger hörlur.
- Play/pause: Tryck en gång på multifunktionsknappen på vänster eller höger hörlur.

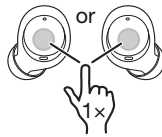

Musikläge/Spel-läge

Håll in multifunktionsknappen på vänster hörlur i 2 sek för att ändra från "Music mode" (musikläge) till "Gaming mode" (Spel-läge), håll in ytterligare 2 sek för att ändra tillbaka till "Music mode".

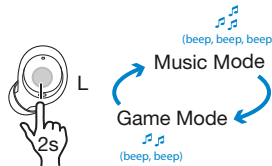

ANC (Active Noise Canceling)

ANC-funktionen reducerar störande omgivande ljud med hjälp av mikrofoner och en ANC-krets som aktivt fångar upp, analyserar och delvis neutraliserar ljudet innan det når dina öron.

! Varning! Använd inte funktionen i situationer där det kan innebära fara för dig själv och andra genom att du inte kan höra omgivande ljud.

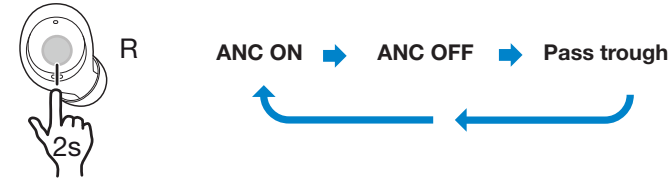

Håll in multifunktionsknappen på höger hörlur i 2 sek för att växla mellan aktiv brusreducering på - aktiv brusreducering av - omgivningsljud. Aktuellt val indikeras med en röstprompt.

Fabriksåterställning

Om det bara spelas ljud ur en hörlur eller om hörlurarna inte fungerar som de brukar, gör en fabriksåterställning.

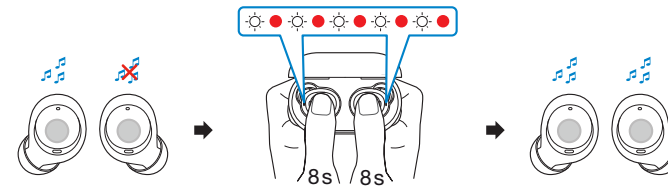

- Placera hörlurarna i laddfodralet och håll in multifunktionsknappen på båda hörlurarna i 8 sek. Hörlurarnas LED-indikatorer blinkar omväxlande vitt och rött 5 gånger. Hörlurarna är nu återställda.
- Ta bort hörlurarna från bluetoothenheten och gör en ny parkoppling. Se avsnitt *Bluetoothanslutning*.

Specifikationer

Bluetooth	V 5.2
Räckvidd	10 m
Laddtid	Ca 1,5 tim
Speltid	upp till ca 8 tim (60 % volym) ANC av upp till ca 6 tim (60 % volym) ANC på
Taltid	upp till ca 4,5 tim
Standbytid	upp till ca 30 tim (ANC av)

Batteri hörlur	43 mAh Li-po
Batteri laddfodral	350 mAh Li-po
Max uteffekt	4 dBm
IP-klass (hörlurar)	IPX5
Vikt	36 g

Felsökningschema

Det går inte att slå på hörlurarna.	Försäkra dig om att batteriet är laddat. Se avsnittet <i>Laddning</i> ovan.
Batteriet laddar inte.	<ul style="list-style-type: none"> Kontrollera att laddkabeln är korrekt ansluten till laddfodralet och laddaren. Kontrollera att hörlurarna är korrekt istoppade i laddfodralet.
Kan inte ansluta till extern enhet.	<p>Placera hörlurarna intill den enhet du försöker ansluta dem till.</p> <p>Försäkra dig om att:</p> <ul style="list-style-type: none"> Båda enheterna är påslagna. Bluetooth-funktionen är påslagen i enheten du försöker ansluta till. Kontrollera att headsetet inte redan är ansluten till en annan enhet i närheten.
Dåligt eller inget ljud.	<ul style="list-style-type: none"> Kontrollera volymen på din telefon och på hörlurarna. Försäkra dig om att Bluetooth-anslutningen är korrekt utförd. Prova att spela upp musik från din telefon utan att den är ansluten till hörlurarna för att försäkra dig om att den fungerar. Prova att byta till en annan fil eller låt, den du försöker spela upp kan vara skadad. Försäkra dig om att ingen annan trådlös utrustning stör Bluetooth-anslutningen. Se till att din telefon inte befinner sig för långt ifrån hörlurarna, max 10 m.
Endast ljud från en hörlur.	Gör en fabriksåterställning, se avsnittet <i>Fabriksåterställning</i> .

Förenklad EU-Försäkran Om Överensstämmelse

Härmed försäkras Clas Ohlson AB att denna typ av radio-utrustning **BTX200 ANC** överensstämmer med direktiv 2014/53/EU. Den fullständiga texten till EU-försäkran om överensstämmelse finns på följande webbadress: www.clasohlson.com

Trådløse hodetelefoner

Art.nr 39-2807-1/2 Modell BTX200 ANC

Les brukerveiledningen grundig før produktet tas i bruk og ta vare på den for framtidig bruk. Vi reserverer oss mot ev. feil i tekst og bilde, samt forandringer av tekniske data. Ved tekniske problemer eller spørsmål, ta kontakt med vårt kundesenter.

Sikkerhet

- Beskytt hørselen din. Høyt volum over tid kan føre til varige hørselsskader. Still volumet på et lavt nivå før du begynner å bruke hodetelefonen.
- Vær forsiktig med å bruke hodetelefonen hvis det kan være til fare for deg selv og andre at du ikke hører lyder fra omgivelsene rundt deg.
- Utsett aldri produktet for høye temperaturer, fuktighet, støvete omgivelser, sterke vibrasjoner eller støt.
- Ladefodralet må holdes unna vann og andre væsker.
- Plasser ikke produktet i vedvarende sollys eller nær åpen ild.
- Produktet må ikke modifiseres eller endres på.
- La ikke batteriet bli stående til lading over tid hvis det ikke er i bruk. Avbryt ladingen ved tordenvær.
- Kontroller lokale lover og forskrifter vedrørende bruk av mobiltelefon kombinert med bilkjøring.
- Skru av både hodetelefoner og mobiltelefon når du er på plasser der du blir anmodet om å stenge av mobiltelefonen, som f.eks. på sykehus, i fly eller områder hvor det er fare for eksplosjoner.

Stell og vedlikehold

Rengjør headsetet med en lett fuktet klut. Bruk et mildt rengjøringsmiddel, aldri løsningsmidler eller etsende kjemikalier.

Avfallshåndtering

Symbolet viser til at produktet ikke skal kastes sammen med husholdningsavfallet. Dette gjelder i hele EØS-området. For å forebygge eventuelle skader på helse og miljø som følge av feil håndtering av avfall, skal produktet leveres til gjenvinning, slik at materialet blir tatt hånd om på en ansvarsfull måte. Benytt miljøstasjonene som er der du befinner deg eller ta kontakt med forhandler. De vil ta hånd om produktet på en miljømessig tilfredsstillende måte.



Knapper og funksjoner

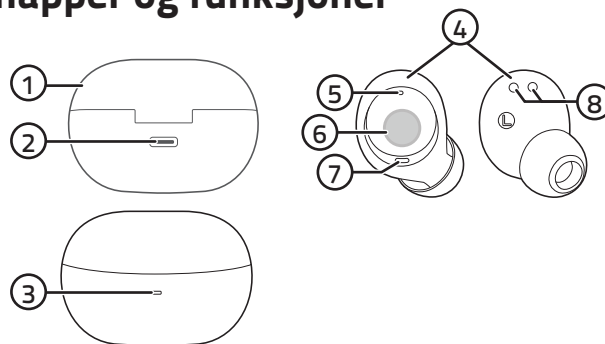

- | | |
|---------------------|------------------------|
| 1. Ladeetui | 5. LED-indikator |
| 2. USB C-tilkobling | 6. Multifunksjonsknapp |
| 3. LED-indikator | 7. Mikrofon |
| 4. Hodetelefoner | 8. Ladestift |

Lading

Lad opp batteriet i 1,5 timer før første gangs bruk.
Obs! Etuiet og hodetelefonerne kan lades samtidig.

Lade etui

1. Koble til den medfølgende ladekabelen til etuiets USB-C tilkobling og til en data eller annen valgfri USB-lader.
2. LED-indikatoren (5) blinker hvitt mens ladingen pågår.
3. Når batteriet er fulladet, lyser LED-indikatoren hvitt.

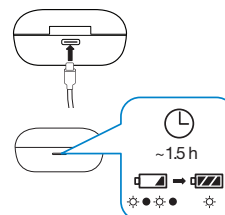

Lad hodetelefoner

1. Plasser begge øreproppene i etuiet.
2. Hodetelefonenes LED-indikatorer lyser rødt når lading pågår.
3. Når batteriet er fulladet lyser LED-indikatorerne hvitt i 30 sek och innen de slukkes.

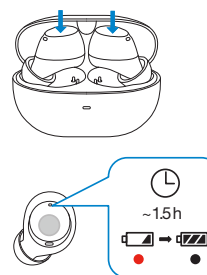

Bruk

På / Av

På – Brukes med en tidligere tilkoblet enhet

Slå på hodetelefonene ved enten å ta hodetelefonene ut av ladeetuiet eller, hvis de allerede er tatt ut og slått av, hold inne multifunksjonsknappen på begge hodetelefonene i cirka 2 sek. Hodetelefonene kobler sig automatisk til.

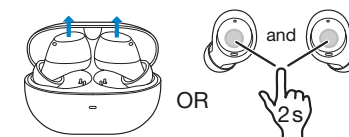

Av

Slå av hodetelefonene ved enten å plassere dem i ladeetuiet og stenge igjen lokket på etuiet eller ved å holde inn multifunksjonsknappen på begge hodetelefonerne i cirka 6 sek.

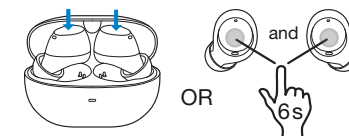

Bluetooth-tilkobling

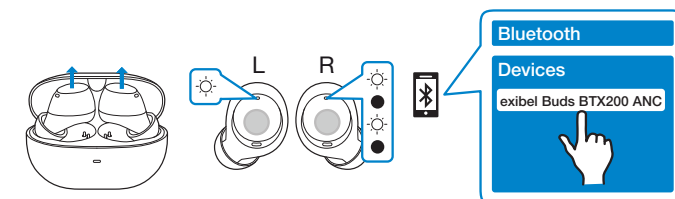

1. Slå på hodetelefonene ved å ta dem ut av ladeetuiet, LED-indikatoren lyser med et fast, hvitt skinn på den ene hodetelefonen og blinker hvitt på den andre.
2. Aktiver Bluetooth på den eksterne enheten som hodetelefonene skal kobles til. De vises på din enhet som **exibel BTX200 ANC**, velg koble til.
3. Styr avspillingen fra enheten din og fra hodetelefonene som beskrevet i følgende avsnitt.

Obs!

- Hodetelefonene kobles automatisk til den enheten de sist var koblet til, hvis de er på og Bluetooth er aktivert på den sist brukte enheten.
- Tilkoblingsmodus avsluttes etter 5 minutter hvis det ikke opprettes noen forbindelse.
- Hvis du har koblet en mobiltelefon til hodetelefonene via Bluetooth, og du blir oppringt under avspilling, vil musikken stenges automatisk. Når samtalen er ferdig vil avspillingen starte igjen (dersom telefoninnstillingene er tilrettelagt for dette).

Behandling av samtaler

- Besvare / avslutte innkommende samtale: Trykk én gang på multifunksjonsknappen på venstre eller høyre hodetelefonen.
- Avvis innkommende samtale: Trykk og hold inne multifunksjonsknappen på den venstre eller høyre hodetelefonen i ca 2 sek for å avvis innkommende anrop.

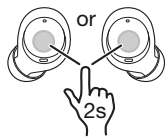
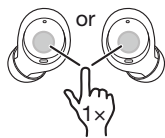

Stemmestyring

Obs! Gjelder kun bestemte telefonmodeller.

Ved avspilling kan du aktivere telefonens stemmestyring ved å trykke 3 ganger på multifunksjonsknappen på den venstre eller høyre hodetelefonen.

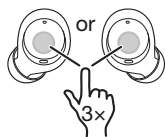

Lytte til musikk

- Gå til foregående spor: Trykk to ganger på multifunksjonsknappen på den venstre hodetelefonen.
- Gå til neste spor: Trykk to ganger på multifunksjonsknappen på den høyre hodetelefonen.
- Play/pause: Trykk én gang på multifunksjonsknappen på venstre eller høyre hodetelefonen.

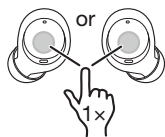

Støyreduksjon/Medlytting

Hold inne multifunksjonsknappen i to sekunder på den venstre hodetelefonen for å skifte fra "Musikkmodus" til "Spillmodus", og hold inne ytterligere to sekunder for å skifte tilbake til "Musikkmodus".

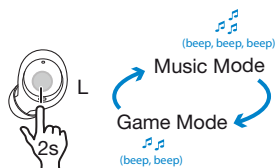

ANC (Active Noise Canceling)

ANC-funksjonen reduserer forstyrrende støy fra omgivelsene. Den fanger opp lyden med mikrofoner og en ANC-krets som analyserer og delvis nøytraliserer støyen før den når ørene dine.



Advarsel!

ANC-funksjonen må ikke benyttes i tilfeller der du er avhengig av å følge med, som for eksempel i trafikken.

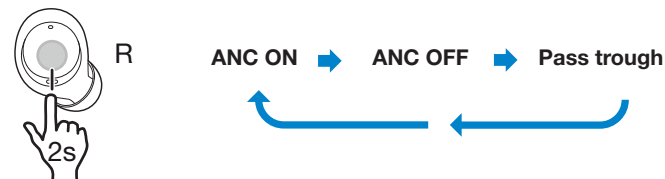

Hold inne multifunksjonsknappen i to sekunder på den høyre hodetelefonen for å veksle mellom aktiv støyreduksjon på - aktiv støyreduksjon av - medlytting. Det aktuelle valget indikeres av en talemelding.

Fabrikkinnstilling

Hvis det bare spilles lyd fra en ørepropp eller at ikke hodetelefonene fungerer som de pleier, gjør en fabrikkinnstilling.

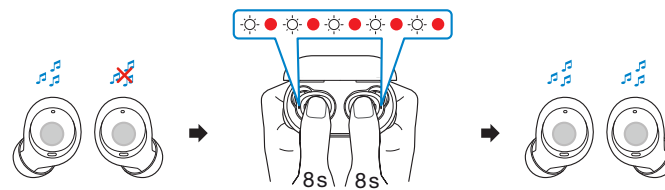

- Plasser hodetelefonene i ladeetuiet og hold inne multifunksjonsknappene i 8 sekunder. Hodetelefonenes LED-indikatorer blinker vekselvis hvitt og rødt 5 ganger. Hodetelefonene er nå tilbakestilt.
- Fjern hodetelefonene fra bluetooth-enheten og gjør en ny parkobling. Se avsnittet *Bluetooth-tilkobling*.

Spesifikasjoner

Bluetooth	V 5.2
Rekkevidde	10 m
Ladetid	ca. 1,5 timer
Lyttetid	på inntil 8 timer (60% volum) ANC av på inntil 6 timer (60% volum) ANC på
Taletid	på inntil 4,5 timer
Standbytid	på inntil 30 timer (ANC av)
Batteri hodetelefon	43 mAh Li-po

Batteri ladeetui	350 mAh Li-po
Maks. utgangseffekt	4 dBm
IP-klasse (hodetelefon)	IPX5
Vekt	36 g

Feilsøking

Det går ikke å slå på hodetelefonene.	Påse at batteriene er ladet. Se avsnitt <i>Lading</i> .
Batteriet lades ikke.	<ul style="list-style-type: none"> Kontroller at ladekabelen er hel og riktig koblet til etuiet og laderen. Kontroller at øreproppene sitter riktig i etuiet.
Kan ikke kobles til ekstern enhet.	<p>Plasser hodetelefonene inntil den enheten du skal koble dem til.</p> <p>Sjekk at:</p> <ul style="list-style-type: none"> Begge enhetene er på. Bluetooth-funksjonen er på, på den enheten du skal koble til. Kontroller at hodesettet ikke allerede er koblet til en annen enhet i nærheten. Slå i så fall av Bluetooth på den enheten.
Dårlig eller ingen lyd.	<ul style="list-style-type: none"> Kontroller voluminnstillingen både på telefonen og på hodetelefonene. Påse at Bluetooth-koblingene er riktig utført. Forsøk å spille av musikk fra telefonen uten at den er koblet til høyttaleren, for å forsikre deg om at den fungerer. Prøv å skifte til en annen fil eller låt. Den filen du prøver å spille av kan være skadet. Kontroller deg om at det ikke er annet trådløst utstyr som forstyrrer Bluetooth-tilkoblingen. Sørg for at avstanden mellom telefon og hodetelefoner ikke blir for stor, maks 10 meter.
Kun lyd fra en hodetelefon.	Utfør en tilbakestilling til fabrikkinnstillingene, se avsnittet <i>Fabrikkinnstilling</i> .

Forenklet Samsvarserklæring

Clas Ohlson AB erklærer at **BTX200 ANC** er i overensstemmelse med direktiv 2014/53/EU. Samsvarserklæringen i fulltekst er tilgjengelig på følgende internettadresse: www.clasohlson.com



Langattomat kuulokkeet

Tuotenro 39-2807-1/2 Malli BTX200 ANC

Lue käyttöohje ennen tuotteen käyttöönottoa ja säilytä se tulevaa tarvetta varten. Pidätämme oikeuden teknisten tietojen muutoksiin. Emme vastaa mahdollisista teksti- tai kuvavirheistä. Jos tuotteeseen tulee teknisiä ongelmia, ota yhteys myymälään tai asiakaspalveluun.

Turvallisuus

- Suojaa kuulosi. Pitkäaikainen kuuntelu kovalla äänenvoimakkuudella saattaa johtaa pysyviin kuulovaurioihin. Säädä äänenvoimakkuus matalaksi, ennen kuin aloitat kuulokkeiden käytön.
- Jos sinulle tai muille henkilöille voi aiheutua vaaraa siitä, että et kuule ympäristön ääniä, ole varovainen kuulokkeita käyttäessäsi.
- Älä altista laitetta korkeille lämpötiloille, pölylle, tärinälle, iskuille, kosteudelle tai vedelle.
- Älä altista laitetta vedelle tai muille nesteille.
- Älä sijoita laitetta aurinkoiseen paikkaan tai avotulen läheisyyteen.
- Älä pura tai muuta laitetta millään tavalla.
- Älä pidä laitetta pitkään latauksessa, kun sitä ei käytetä. Älä lataa laitetta ukkosella.
- Ota selvää paikallisista asetuksista koskien matkapuhelimen käyttöä ajon aikana.
- Sammuta sekä kuulokkeet että matkapuhelin tiloissa, jossa matkapuhelimen käyttö on kielletty (esim. sairaalat ja lentokoneet), sekä tiloissa, joissa on räjähdysvaara.

Huolto ja ylläpito

Puhdista kuulokkeet kevyesti kostutetulla liinalla. Käytä mietoa pesuainetta. Älä käytä liuotusaineita tai syövyttäviä kemikaaleja.

Kierrättäminen

Tämä kuvake tarkoittaa, että tuotetta ei saa hävittää kotitalousjätteen seassa. Tämä koskee koko EU-aluetta. Virheellisestä hävittämisestä johtuvien mahdollisten ympäristö- ja terveyshaittojen ehkäisemiseksi tuote tulee viedä kierrätettäväksi, jotta materiaali voidaan käsitellä vastuullisella tavalla. Kierrätä tuote käyttämällä paikallisia kierrätysjärjestelmiä tai ota yhteys ostopaikkaan. Ostopaikassa tuote kierrätetään vastuullisella tavalla.



Painikkeet ja toiminnot

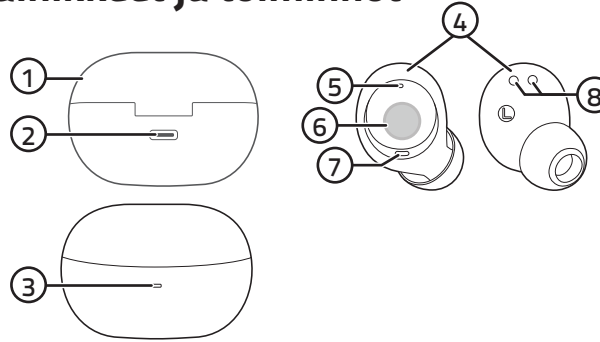

1. Latauskotelo
2. USB C-liitäntä
3. LED-merkkivalo
4. Kuulokkeet
5. LED-merkkivalo
6. Monitoimipainiketta
7. Mikrofoni
8. Lataustappi

Lataaminen

Lataa akkua 1,5 tuntia ennen ensimmäistä käyttökertaa.

Huom.! Kotelo ja kuulokkeet voidaan ladata samanaikaisesti.

Kotelon lataaminen

1. Liitä mukana oleva latauskaapeli kotelon USB-C-liitäntään ja tietokoneeseen tai muuhun USB-laturiin.
2. LED-merkkivalo (5) vilkkuu valkoisena, kun lataus on käynnissä.
3. Kun akku on ladattu täyteen, LED-merkkivalo palaa tasaisen valkoisena.

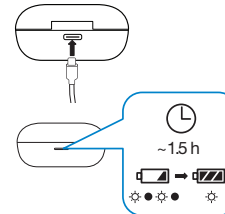

Kuulokkeiden lataaminen

1. Aseta molemmat kuulokkeet koteloon.
2. Kuulokkeiden LED-merkkivalot palavat latauksen aikana punaisena.
3. Kun kuulokkeet on ladattu täyteen, LED-merkkivalot syttyvät valkoisina. 30 sekuntia ja sammuvat sitten.

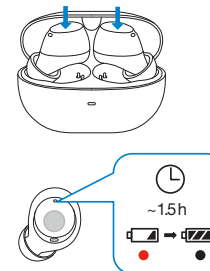

Käyttö

Käynnistäminen ja sammuttaminen (ON/OFF)

Käynnistäminen aiemmin liitetyn soittimen kanssa

Laita kuulokkeet päälle joko poistamalla kuulokkeet latauskotelosta tai jos kuulokkeet ovat kotelon ulkopuolella ja pois päältä, paina molempien kuulokkeiden painikkeita noin 2 sekuntia. Kuulokkeet liitäntä automaattisesti.

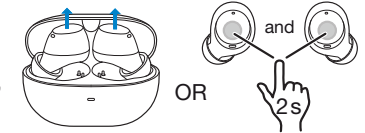

Pois päältä

Laita kuulokkeet pois päältä joko laittamalla ne latauskoteloon ja sulkemalla latauskotelon kansi tai paina molempien kuulokkeiden painikkeita noin 6 sekuntia.

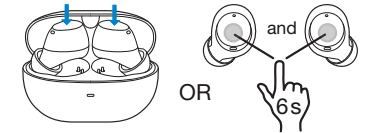

Bluetooth-liitäntä

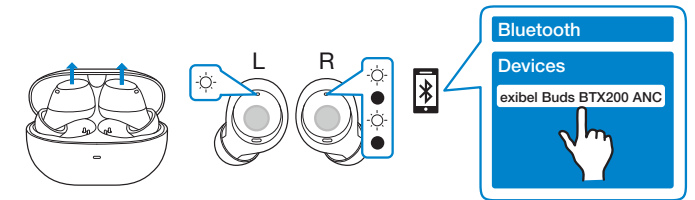

1. Laita kuulokkeet päälle ottamalla ne pois latauskotelosta, jolloin LED-merkkivalo palaa valkoisena yhdessä kuulokkeessa ja vilkkuu valkoisena toisessa kuulokkeessa.
2. Aktivoi kuulokkeisiin yhdistettävän laitteen Bluetooth. Kuulokkeet näkyvät laitteessa nimellä **exibel BTX200 ANC**, valitse se.
3. Ohjaa toistoa soittimesta ja kuulokkeista seuraavien osioiden mukaisesti.

Huom.!

- Kun kuulokkeet kytketään päälle, ne muodostavat automaattisesti yhteyden viimeksi liitettyyn olleeseen soittimeen, jos sen Bluetooth on päällä.
- Pariliitostila päättyy 5 minuutin kuluttua, jos yhteyttä ei muodosteta.
- Jos liität matkapuhelimen kuulokkeisiin, musiikki sammuu automaattisesti, kun puhelimeen soitetaan. Musiikin toisto jatkuu automaattisesti puhelun päättyttyä (jos matkapuhelin tukee tätä toimintoa).

Puheluiden hallinta

- Vastaa saapuviin puheluihin /lopeta ne: Vastaa puheluihin painamalla kerran vasenta tai oikeaa kuuloketta.
- Saapuvan puhelun hylkääminen: Paina vasenta tai oikeaa kuuloketta 2 sekuntia hylätäksesi saapuvat puhelut.

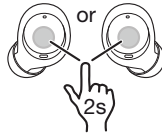
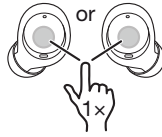

Ääniohjaus

Huom.! Ei koske kaikkia puhelinmalleja.

Toiston aikana voit aktivoida puhelimen ääniohjauksen painamalla 3 kertaa vasemman kuulokkeen monitoimipainiketta.

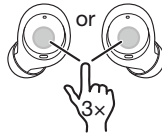

Musiikin kuunteleminen

- Siirry seuraavaan raitaan: Paina 2 kertaa vasenta kuulokkeen monitoimipainiketta.
- Palaa edeltävään raitaan: Paina 2 kertaa oikeaa kuulokkeen monitoimipainiketta.
- Toisto/tauko: Vastaa puheluihin painamalla kerran vasenta tai oikeaa kuuloketta.

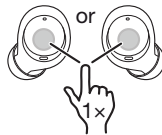

Musiikkitila/toistotila

Paina vasenta kuuloketta 2 sekuntia vaihtaaksesi "musiikkitilasta" "pelitilaan", paina vielä 2 sekuntia vaihtaaksesi takaisin "musiikkitilaan".

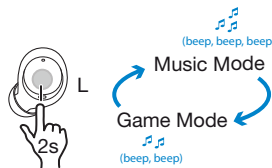

ANC (Active Noise Cancelling)

ANC-toiminto vähentää häiritseviä ympäristön ääniä ANC-piirillä ja mikrofoneilla, jotka aktiivisesti analysoivat ja osittain neutralisoivat ääniä ennen kuin ne pääsevät korviisi.



Varoitus!

Älä käytä toimintoa tilanteissa, joissa sinulle tai muille henkilöille voi aiheutua vaaraa siitä, että et kuule ympäristön ääniä.

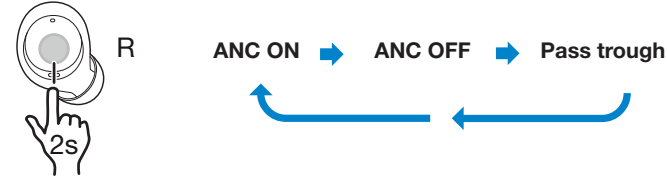

Paina oikeaa kuuloketta 2 sekuntia vaihtaaksesi aktiivisen melun vaimennuksen päälle - aktiivisen melunvaimennuksen pois päältä - ympäristömelun. Nykyinen valinta ilmoitetaan äänikehoteella.

Tehdasasetusten palauttaminen

Jos vain yksi kuuloke soi tai jos kuulokkeet eivät toimi oikein, suorita tehdasasetusten palautus.

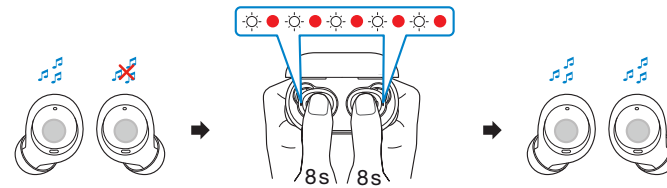

- Aseta kuulokkeet latauskoteloon ja pidä molempien kuulokkeiden monitoimipainiketta painettuna 8 sekunnin ajan. Kuulokkeiden LED-merkkivalot vilkkuvat vuorotellen valkoista ja punaista 5 kertaa. Kuulokkeet on nyt nollattu.
- Irrota kuulokkeet Bluetooth-laitteesta ja parita ne uudelleen. Katso kohta *Bluetooth-liitäntä*.

Tekniset tiedot

Bluetooth	V 5.2
Kantama	10 m
Latausaika	N. 1,5 tuntia
Kuunteluaika	Jopa 8 tuntia (60 % tilavuus) ANC off Jopa 6 tuntia (60 % tilavuus) ANC on
Puheaika	Jopa 4,5 tuntia
Valmiusaika	Jopa 30 tuntia (ANC off)

Akku kuulokkeet	43 mAh Li-po
Akku latauskotelo	350 mAh Li-po
Maksimi lähtöteho	4 dBm
IP-luokka (kuulokkeet)	IPX5
Paino	36 g

Vianhakutaulukko

Kuulokkeet eivät mene päälle.	Varmista, että akku on ladattu. Katso kappale <i>Lataaminen</i> .
Akku ei lataudu.	<ul style="list-style-type: none"> Varmista, että latauskaapeli on ehjä ja että se on liitetty oikein latauskoteloon ja laturiin. Varmista, että kuulokkeet on asetettu latauskoteloon oikein.
Liittäminen soittimeen ei onnistu.	<p>Sijoita kuulokkeet liitettävän soittimen viereen. Varmista seuraavat asiat:</p> <ul style="list-style-type: none"> Molemmat laitteet ovat päällä. Liitettävän soittimen Bluetooth-toiminto on päällä. Tarkista, että kuulokkeet eivät ole jo kytketty toiseen lähellä olevaan laitteeseen. Jos näin on, kytke Bluetooth pois päältä kyseisestä laitteesta.
Kuulokkeiden ääni on huono tai ääntä ei kuulu.	<ul style="list-style-type: none"> Tarkista puhelimen ja kuulokkeiden äänenvoimakkuus. Varmista, että Bluetooth-yhteys on muodostettu oikein. Varmista puhelimen toiminta soittamalla musiikkia ilman kuulokkeita. Kokeile vaihtaa tiedostoa, käyttämäsi tiedosto saattaa olla vahingoittunut. Varmista, että muut langattomat laitteet eivät häiritse Bluetooth-yhteyttä. Varmista, että kuulokkeet ja puhelin ovat kantaman sisällä (enintään 10 metriä).
Vain yhdestä kuulokkeesta kuuluu ääni.	Suorita tehdasasetusten palautus, katso kohta <i>Tehdasasetusten palauttaminen</i> .

Yksinkertaistettu EU-vaatimustenmukaisuusvakuutus

Clas Ohlson AB vakuuttaa, että radiolaitetyyppi **BTX200 ANC** on direktiivin 2014/53/EU mukainen. EU-vaatimustenmukaisuusvakuutuksen täysimittainen teksti on saatavilla seuraavassa internetosoitteessa: www.clasohlson.com

Langattomat kuulokkeet

Tuotenro 39-2807-1/2 Malli BTX200 ANC

Lue käyttöohje ennen tuotteen käyttöönottoa ja säilytä se tulevaa tarvetta varten. Pidätämme oikeuden teknisten tietojen muutoksiin. Emme vastaa mahdollisista teksti- tai kuvavirheistä. Jos tuotteeseen tulee teknisiä ongelmia, ota yhteys myymälään tai asiakaspalveluun.

Turvallisuus

- Älä altista kuulokkeita korkeille lämpötiloille, pölylle, tärinälle ja iskuille.
- Ota selvää paikallisista asetuksista koskien matkapuhelimen käyttöä ajon aikana.
- Sammuta sekä kuulokkeet että matkapuhelin tiloissa, joissa matkapuhelimen käyttö on kielletty (esim. sairaalat ja lentokoneet), sekä tiloissa, joissa on räjähdysvaara.
- Skydda din hörsel. Långvarigt lyssnande på hög volym kan leda till permanenta hörselskador. Sänk volymen innan du börjar använda hörlurarna.
- Älä lataa tuotetta ukkosella.
- Älä pura tai muuta tuotetta millään tavalla.
- Älä koskaan anna lasten leikkiä tuotteella.

Huolto ja ylläpito

Puhdista kuulokkeet kevyesti kostutetulla liinalla. Käytä mietoa pesuainetta. Älä käytä liuotusaineita tai syövyttäviä kemikaaleja.

Painikkeet ja toiminnot

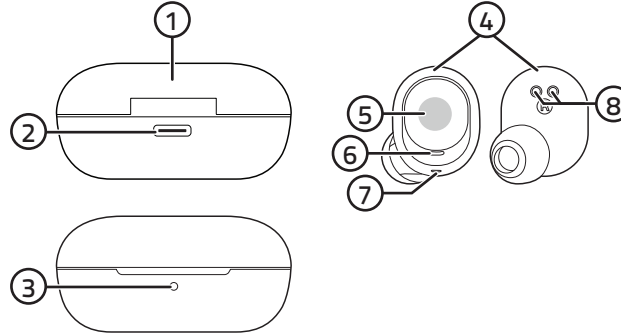

1. Latauskotelo
2. USB C-liitäntä
3. LED-merkkivalo
4. Kuulokkeet
5. Monitoimipainiketta
6. LED-merkkivalo
7. Mikrofoni
8. Lataustappi

Lataaminen

Lataa akkua 1,5 tuntia ennen ensimmäistä käyttökertaa.

Huom.! Kotelo ja kuulokkeet voidaan ladata samanaikaisesti.

Kotelon lataaminen

1. Liitä mukana oleva latauskaapeli kotelon USB-C-liitäntään ja tietokoneeseen tai muuhun USB-laturiin.
2. LED-merkkivalo (3) vilkkuu valkoisena, kun lataus on käynnissä.
3. Kun akku on ladattu täyteen, LED-merkkivalo palaa tasaisen valkoisena.

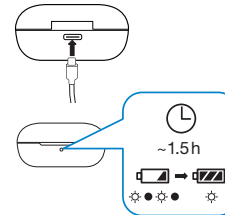

Kuulokkeiden lataaminen

1. Aseta molemmat kuulokkeet koteloon.
2. Kuulokkeiden LED-merkkivalot palavat latauksen aikana punaisena.
3. Kun kuulokkeet on ladattu täyteen, LED-merkkivalot syttyvät valkoisina. 30 sekuntia ja sammuvat sitten.

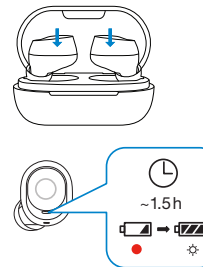

Käyttö

Käynnistäminen ja sammuttaminen (ON/OFF)

Käynnistäminen aiemmin liitetyn soittimen kanssa

Laita kuulokkeet päälle joko poistamalla kuulokkeet latauskotelosta tai jos kuulokkeet ovat kotelon ulkopuolella ja pois päältä, paina molempien kuulokkeiden painikkeita noin 3 sekuntia. Kuulokkeet liitännä automaattisesti.

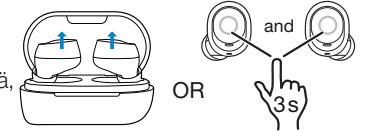

Pois päältä

Laita kuulokkeet pois päältä joko laittamalla ne latauskoteloon ja sulkemalla latauskotelon kansi tai paina molempien kuulokkeiden painikkeita noin 6 sekuntia.

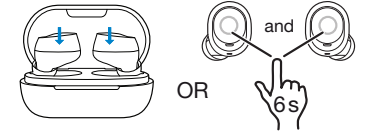

Bluetooth-liitäntä

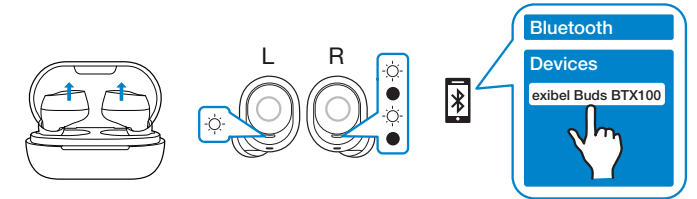

1. Laita kuulokkeet päälle ottamalla ne pois latauskotelosta, jolloin LED-merkkivalo palaa valkoisena yhdessä kuulokkeessa ja vilkkuu valkoisena toisessa kuulokkeessa.
2. Aktivoi kuulokkeisiin yhdistettävän laitteen Bluetooth. Kuulokkeet näkyvät laitteessa nimellä **exibel Buds BTX200 ANC**, valitse se.
3. Ohjaa toistoa soittimesta ja kuulokkeista seuraavien osioiden mukaisesti.

Huom.!

- Kun kuulokkeet kytetään päälle, ne muodostavat automaattisesti yhteyden viimeksi liitettyyn olleeseen soittimeen, jos sen Bluetooth on päällä.
- Pariliitostila päättyy 5 minuutin kuluttua, jos yhteyttä ei muodosteta.
- Jos liität matkapuhelimen kuulokkeisiin, musiikki sammuu automaattisesti, kun puhelimeen soitetaan. Musiikin toisto jatkuu automaattisesti puhelun päättyttyä (jos matkapuhelin tukee tätä toimintoa).

Puheluiden hallinta

- Vastaa saapuviin puheluihin /lopeta ne: Vastaa puheluihin painamalla kerran vasenta tai oikeaa kuuloketta.
- Avvisa inkommande samtal: Paina vasenta tai oikeaa kuuloketta 1,5 sekuntia hylätäkseen saapuvat puhelut.

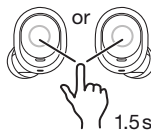
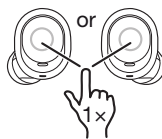

Ääniohjaus

Huom.! Ei koske kaikkia puhelinmalleja.

Toiston aikana voit aktivoida puhelimen ääniohjauksen painamalla 3 kertaa vasemman kuulokkeen monitoimipainiketta.



Musiikin kuunteleminen

Huom.! Ei koske kaikkia puhelinmalleja.

- Siirry seuraavaan raitaan: Paina vasenta kuuloketta 1,5 sekuntia.



- Palaa edeltävään raitaan: Paina oikeaa kuuloketta 1,5 sekuntia.



- Toisto/tauko: Vastaa puheluihin painamalla kerran vasenta tai oikeaa kuuloketta.

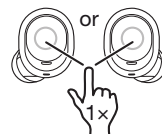

Musiikkitila/toistotila

Paina oikeaa korvakappaletta 3 kertaa vaihtaaksesi "musiikkitilasta" "pelitilaan", paina vielä 3 kertaa vaihtaaksesi takaisin "musiikkitilaan".



Tehdasasetusten palauttaminen

Om det bara spelar ljud ur en hörlur eller om hörlurarna inte fungerar som de brukar, gör en fabriksåterställning.

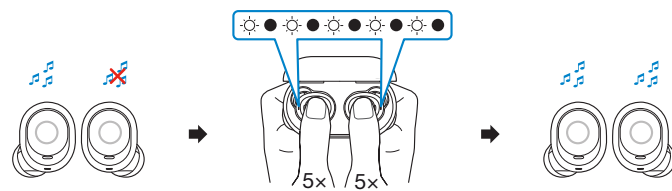

- Placera hörlurarna i laddfodralet och tryck på multifunktionsknappen på båda hörlurarna 5 gånger. Hörlurarnas LED-indikatorer blinkar 5 gånger. Hörlurarna är nu återställda.
- Ta bort hörlurarna från bluetoothenheten och gör en ny parkoppling. Se avsnitt *Bluetoothanslutning*.

Kierrättäminen

Tämä kuvake tarkoittaa, että tuotetta ei saa hävittää kotitalousjätteen seassa. Tämä koskee koko EU-alueita. Virheellisestä hävittämisestä johtuvien mahdollisten ympäristö- ja terveyshaittojen ehkäisemiseksi tuote tulee viedä kierrätettäväksi, jotta materiaali voidaan käsitellä vastuullisella tavalla. Kierrätä tuote käyttämällä paikallisia kierrätysjärjestelmiä tai ota yhteys ostopaikkaan. Ostopaikassa tuote kierrätetään vastuullisella tavalla.



Tekniset tiedot

Bluetooth	V 5.3
Kantama	10 m
Latausaika	N. 1,5 tuntia
Kuuntelu-aika	Jopa 7 tuntia
Puhe-aika	Jopa 3,5 tuntia
Valmiusaika	Jopa 90 tuntia
Akku kuulokkeet	43 mAh Li-ion
Akku latauskotelo	380 mAh Li-ion
Maksimi lähtöteho	4 dBm
IP-luokka (kuulokkeet)	IPX4
Paino	37,8 g

Vianhakutaulukko

Kuulokkeet eivät mene päälle.	Varmista, että akku on ladattu. Katso kappale <i>Lataaminen</i> .
Akku ei lataudu.	<ul style="list-style-type: none">Varmista, että latauskaapeli on ehjä ja että se on liitetty oikein latauskoteloon ja laturiin.Varmista, että kuulokkeet on asetettu latauskoteloon oikein.
Liittäminen soittimeen ei onnistu.	Sijoita kuulokkeet liitettävän soittimen viereen. Varmista seuraavat asiat: <ul style="list-style-type: none">Molemmat laitteet ovat päällä.Liitettävän soittimen Bluetooth-toiminto on päällä.Tarkista, että kuulokkeet eivät ole jo kytketty toiseen lähellä olevaan laitteeseen. Jos näin on, kytke Bluetooth pois päältä kyseisestä laitteesta.
Kuulokkeiden ääni on huono tai ääntä ei kuulu.	<ul style="list-style-type: none">Tarkista puhelimen ja kuulokkeiden äänenvoimakkuus.Varmista, että Bluetooth-yhteys on muodostettu oikein.Varmista puhelimen toiminta soittamalla musiikkia ilman kuulokkeita.Kokeile vaihtaa tiedostoa, käyttämäsi tiedosto saattaa olla vahingoittunut.Varmista, että muut langattomat laitteet eivät häiritse Bluetooth-yhteyttä.Varmista, että kuulokkeet ja puhelin ovat kantaman sisällä (enintään 10 metriä).
Vain yhdestä kuulokkeesta kuuluu ääni.	Suorita tehdasasetusten palautus, katso kohta <i>Tehdasasetusten palauttaminen</i> .

Yksinkertaistettu EU-vaatimustenmukaisuusvakuutus

Clas Ohlson AB vakuuttaa, että radiolaitetyyppi **BTX200 ANC** on direktiivin 2014/53/EU mukainen. EU-vaatimustenmukaisuusvakuutuksen täysimittainen teksti on saatavilla seuraavassa internetosoitteessa: www.clasohlson.com