

Please read the entire instruction manual before use and then save it for future reference. We reserve the right for any errors in text or images and any necessary changes made to technical data. In the event of technical problems or other queries, please contact our Customer Services.

## Safety

### ⚠ Warning:

- The mains lead should be checked regularly. Never use the product if the mains lead or plug is damaged.
- If the mains lead has been damaged, it must only be replaced by the manufacturer, authorised service facility or qualified tradesman. This is to prevent the risk of electric shock or fire.



Class II luminaire.



This product is intended for indoor use only.

## Responsible disposal

This symbol indicates that this product should not be disposed of with general household waste. This applies throughout the entire EU. In order to prevent any harm to the environment or health hazards caused by incorrect waste disposal, the product must be handed in for recycling so that the material can be disposed of in a responsible manner. When recycling the product, take it to your local collection facility or contact the place of purchase. They will ensure that the product is disposed of in an environmentally sound manner.



## Specifications

Rated voltage	220–240 V AC, 50 Hz
Light source	1 x E27 max 10 W (sold separately)
Size	Ø 42 cm, höjd 92,8 cm
Mains lead	1,8 m

## Product description

1. Foot switch
2. Lamp base
3. Base fabric
4. Lamp holder
5. Small lamp holder ring
6. Shade ring
7. Large lamp holder ring
8. Shade ring
9. Lamp shade fabric
10. Lamp shade ring
11. Lid

## Assembly

1. Place the lamp base (2) on the floor and attach the base fabric hooks to the upper ring of the lamp base (a). Make sure that the hook and loop strip is even.
2. Pick up the lampholder from the bottom of the lamp base and attach the small lamp holder ring (5). Secure with a shade ring (6).
3. Attach the base fabric hooks (b) to the small lamp holder ring (5).
4. Attach the large lamp holder ring (7) to the lampholder and secure with a shade ring (8).
5. Attach the hooks on the lamp shade fabric (c) to the large lamp holder ring (7). Make sure that the hook and loop strip is even.
6. Attach the lamp shade ring (10) to the hooks on the lamp shade fabric (e). **Note!** Make sure that the rings for holding the lid in place are facing upwards.
7. Install the light bulb, 1 x E27 max 10 W (sold separately), into the socket of the lamp holder.
8. Attach the lid by matching up the pins with the rings in the lamp shade ring (e).
9. Plug the mains lead into a wall socket and use the foot switch (1) to turn the light on or off.

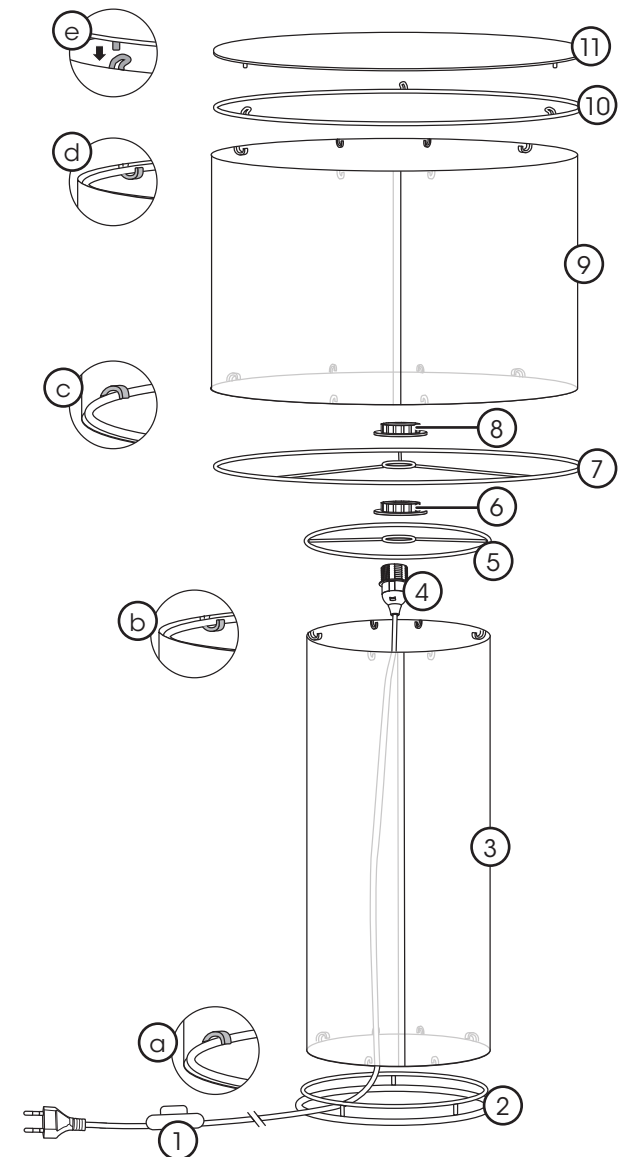

Läs igenom hela bruksanvisningen före användning och spara den sedan för framtida bruk. Vi reserverar oss för ev. text- och bildfel samt ändringar av tekniska data. Vid tekniska problem eller andra frågor, kontakta vår kundtjänst.

## Säkerhet



### Varning!

- Nätkabeln bör regelbundet kontrolleras. Använd aldrig produkten om nätkabeln eller stickproppen är skadade.
- Om nätkabeln skadats ska den, för att risk för elektrisk stöt eller brand ska undvikas, endast bytas av tillverkaren, dess servicecenter eller av en kvalificerad yrkesman.



Klass II-belysningsarmatur.



Endast för inomhusbruk.

## Avfallshantering

Denna symbol innebär att produkten inte får kastas tillsammans med annat hushållsavfall. Detta gäller inom hela EU. För att förebygga eventuell skada på miljö och hälsa, orsakad av felaktig avfallshantering, ska produkten lämnas till återvinning så att materialet kan tas omhand på ett ansvarsfullt sätt. När du lämnar produkten till återvinning, använd dig av de returhanteringssystem som finns där du befinner dig eller kontakta inköpsstället. De kan se till att produkten tas om hand på ett för miljön tillfredställande sätt.



## Specifikationer

Nätanslutning	220–240 V AC, 50 Hz
Ljuskälla	1 x E27 max 10 W (säljs separat)
Mått	Ø 42 cm, höjd 92,8 cm
Sladdlängd	1,8 m

## Produktbeskrivning

- Fotströmbrytare
- Lampfot
- Fotsvep
- Lamphållare
- Liten lamphållarring
- Skärmring
- Stor lamphållarring
- Skärmring
- Lampskärmssvep
- Lampskärmsring
- Lock

## Montering

- Lägg lampfoten (2) på golvet och klicka fast fotsvepets (3) hakar i lampfotens övre ring (a). Se till att kardborren lägger sig jämnt omlott.
- Plocka upp lamphållaren från botten av lampfoten och trä den lilla skärmhållarringen (5) på lamphållaren (4). Lås med skärmringen (6).
- Klicka fast den lilla lamphållarringen (5) i fotsvepets övre hakar (b).
- Montera den stora lamphållarringen (7) på lamphållaren och lås med skärmringen (8).
- Klicka fast lampsvetsens (9) hakar (c) i den stora lamphållarringen (7).
- Klicka fast lampskärmsringen (10) i de övre hakarna (d) på lampsvetsen. **Obs!** Se till att öglorna vänds uppåt. Se till att kardborren lägger sig jämnt omlott.
- Montera en ljuskälla, 1 x E27 max 10 W (säljs separat).
- Passa in piggarna på locket i öglorna på lampskärmsringen (e).
- Sätt i sladden och använd fotströmbrytaren (1) för att slå av och på lampan.

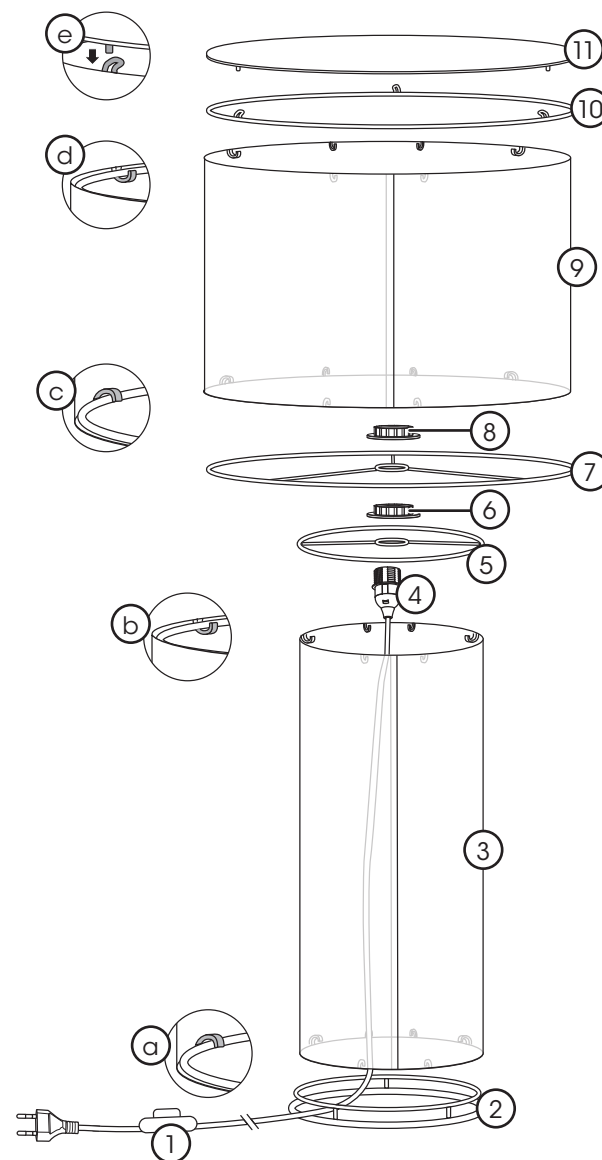

Les gjennom hele bruksanvisningen før produktet tas i bruk, og ta vare på den for fremtidig bruk. Vi reserverer oss mot eventuelle feil i tekst og bilde, samt forandringer av tekniske data. Ved tekniske problemer eller ved andre spørsmål, ta kontakt med vårt kundesenter.

## Sikkerhet

### ⚠ Advarsel!

- Strømledningen bør kontrolleres regelmessig. Bruk ikke produktet dersom strømledning eller støpsel er skadet.
- Dersom strømledningen er skadet, skal den, for å unngå elektrisk støt eller brann, skiftes av produsenten, på et serviceverksted eller av annen fagperson.



Klasse II-belysningsarmatur.



Kun til innendørs bruk.

## Avfallshåndtering

Dette symbolet betyr at produktet ikke må kastes sammen med øvrig husholdningsavfall. Dette gjelder i hele EØS. For å forebygge eventuelle skader på helse og miljø som følge av feil håndtering av avfall, skal produktet leveres til gjenvinning, slik at materialet blir tatt hånd om på en tilfredsstillende måte. Når produktet skal kasseres, benytt eksisterende systemer for returhåndtering eller kontakt forhandler. De vil ta hånd om produktet på en miljømessig forsvarlig måte.



## Spesifikasjoner

Strømtilkobling	220–240 V AC, 50 Hz
Lyskilde	1 x E27 maks 10 W (selges separat)
Mål	Ø 42 cm, høyde 92,8 cm
Lengde på ledning	1,8 meter

## Produktbeskrivelse

1. Fotbryter
2. Lampefot
3. Fotsveip
4. Pæreholder
5. Liten pæreholderring
6. Skjermring
7. Stor pæreholderring
8. Skjermring
9. Lampeskjermssveip
10. Lampeskjermring
11. Lokk

## Montering

1. Legg lampefoten (2) på gulvet og klikk fast fotbryterens (3) kroker i lampefotens øvre ring (a). Sørg for at borrelåsen legger seg jevnt.
2. Plukk opp pæreholderen fra bunnen av lampen og tre den lille pæreholderringen (5) på pæreholderen (4). Lås med skjermringen (6).
3. Klikk den lille pæreholderringen (5) fast i fotsveipens øvre kroker (b).
4. Monter den store pæreholderringen (7) på pæreholderen og lås den med skjermringen (8).
5. Klikk lampebryterens (9) kroker (c) fast i den store pæreholderringen (7).
6. Klikk lampeskjermringen (10) fast i de øvre krokene (d) på lampesveipen. **Obs!** Sørg for at løkkene vender oppover. Sørg for at borrelåsen legger seg jevnt.
7. Monter en lyskilde, 1 x E27 maks 10 W (selges separat).
8. Pass på å plassere piggene på lokket i løkkene på lampeskjermringen (e).
9. Sett inn ledningen og bruk fotstrømbryteren (1) for å slå av og på lampen.

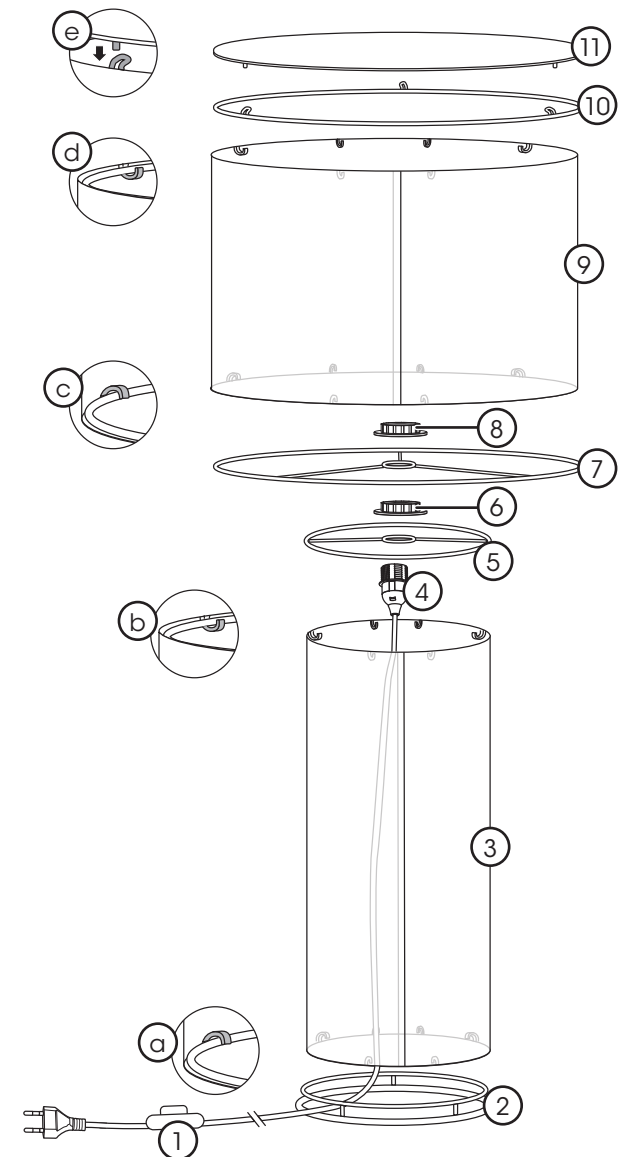

Lue käyttöohje ennen tuotteen käyttöönottoa ja säilytä se tulevaa tarvetta varten. Pidätämme oikeuden teknisten tietojen muutoksiin. Emme vastaa mahdollisista teksti- tai kuvavirheistä. Jos tuotteeseen tulee teknisiä ongelmia, ota yhteys asiakaspalveluun.

## Turvallisuus

### ! Varoitus!

- Tarkista virtajohdon kunto säännöllisesti. Älä käytä tuotetta, jos sen virtajohto tai pistoke on vioittunut.
- Vioittuneen virtajohdon saa vaihtaa ainoastaan valmistaja, sen määräämä huoltopiste tai valtuutettu ammattilainen. Näin vähennetään sähköiskujen ja tulipalojen riskiä.



Luokan II valaisin.

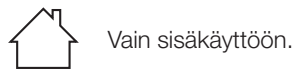

Vain sisäkäyttöön.

## Kierrättäminen

Tämä kuvake tarkoittaa, että tuotetta ei saa hävittää kotitalousjätteen seassa. Tämä koskee koko EU-aluetta. Virheellisestä hävittämisestä johtuvien mahdollisten ympäristö- ja terveyshaittojen ehkäisemiseksi tuote tulee viedä kierrätettäväksi, jotta materiaali voidaan käsitellä vastuullisella tavalla. Kierrätä tuote käyttämällä paikallisia kierrätysjärjestelmiä tai ota yhteys ostopaikkaan. Ostopaikassa tuote kierrätetään vastuullisella tavalla.



## Tekniset tiedot

Verkkoliitäntä	220–240 V AC, 50 Hz
Lamppu	1 kpl E27, enint. 10 W (myydään erikseen)
Mitat	Ø 42 cm, korkeus 92,8 cm
Johdon pituus	1,8 m

## Tuotekuvaus

- Jalkakytin
- Valaisimen jalka
- Valaisimen runko-osa
- Lampunpidike
- Pieni lampunpidikerengas
- Varjostinrenkas
- Suuri lampunpidikerengas
- Varjostinrenkas
- Lampunvarjostinkangas
- Lampunvarjostimen renkas
- Kansi

## Asennus

- Laita valaisimen jalka (2) lattialle ja napsauta kiinni runko-osan (3) koukut valaisimen jalan ylemmän renkaaseen (a). Varmista, että tarranauha kiinnittyy tasaisesti.
- Tartu valaisimen jalassa olevaan lampunpidikkeeseen (4) ja pujota sen päälle pieni lampunpidikerengas (5). Kiinnitä varjostinrenkaalla (6).
- Kiinnitä runko-osan yläreunan koukut (b) pieneen lampunpidikerengaaseen (5).
- Asenna suuri lampunpidikerengas (7) lampunpidikkeeseen ja kiinnitä varjostinrenkaalla (8).
- Kiinnitä lampunvarjostinkankaan (9) koukut (c) suureen lampunpidikerengaaseen (7).
- Napsauta lampunvarjostimen renkas (10) kiinni lampunvarjostinkankaan koukkuihin (d). **Huom.!** Varmista, että kiinnityslenkit ovat ylöspäin. Varmista, että tarranauha kiinnittyy tasaisesti.
- Kiinnitä lamppu, 1 x E27 enint. 10 W (myydään erikseen).
- Sovita kannen piikit lampunvarjostimen renkaan (e) kiinnityslenkeihin.
- Liitä pistoke pistorasiaan ja sytytä tai sammuta lamppu jalkakytkimellä (1).

