

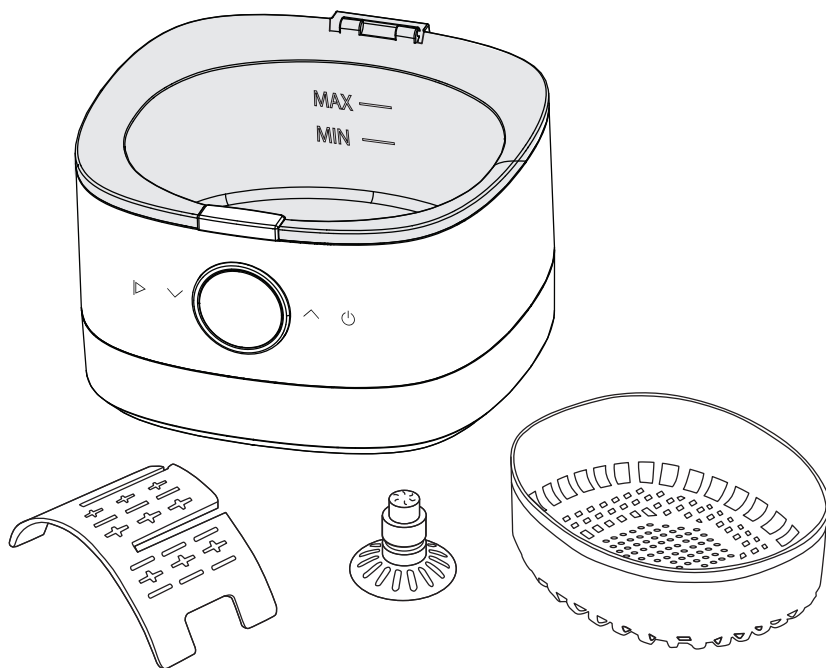

Ultrasonic Cleaner

SE | Ultraljudstvätt
NO | Ultralydvasker
FI | Ultraäänipesuri



Art.no.
39-2717

Model
SU-746

Ver. 20240205

English

Svenska

Norsk

Suomi

Ultrasonic Cleaner

Art.no 39-2717

Model SU-746

Please read the entire instruction manual before using the product and then save it for future reference. We reserve the right for any errors in text or images and any necessary changes made to technical data. In the event of technical problems or other queries, please contact our Customer Services (see address details on the back).

Safety

Note:

- Do not start the appliance unless the tank is filled with water to atleast the MIN marking.
- **Never** immerse a watch in the water tank of the appliance, regardless of its water resistance rating.
- Read the instructions below about cleaning wristwatch straps before using the appliance.



This appliance must not be used by anyone (including children) suffering from physical or mental impairment. This appliance should not be used by anyone that has not read the instruction manual unless they have been instructed in its use by someone who will take responsibility for their safety.

- Store the appliance out of children's reach.
- Suffocation hazard! Keep all packaging material away from children.



Risk of electric shock! Never immerse the appliance or the mains lead in water or other liquid.

- **Risk of electric shock!** Never touch the electrical plug with wet hands, especially connecting/ disconnecting it to an electrical socket.
- **Risk of electric shock!** If the appliance has fallen into water or other liquid during use, do not touch the appliance. Unplug the appliance from the electrical socket immediately.
- **Risk of electric shock!** Never spray water or other liquid over the appliance.
- Never leave the appliance unattended during use.
- Do not use accessories which are not approved by the manufacturer.
- Grip the plug and pull it out of the socket when disconnecting the appliance from the mains. Do not pull on the mains lead.
- Do not place the mains lead where it can be damaged by hot surfaces, sharp edges or be crushed.
- Do not use the appliance if it or its mains lead is damaged in any way.
- Never attempt to disassemble the appliance.
- If the appliance is damaged, non-operational or has fallen into water or other liquid, it should be taken to a qualified service centre for repair.
- Always disconnect the appliance from the wall socket:
 - if a malfunction occurs
 - before cleaning
 - if the appliance is not to be used for a long time
 - after each use

- The electrical socket to which the appliance is connected should be protected by an RCD with a tripping current of 30 mA.
- Place the appliance on a firm, flat and level surface. Never operate the appliance on a soft, pliable surface such a cushion or quilt.
- Fill the tank with water before plugging the appliance into an electrical socket. Never place your hands into the water when the appliance is switched on.
- Make sure that the water level in the tank does not exceed the maximum mark.

Items not suitable for ultrasonic cleaning

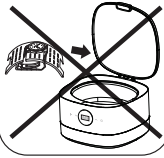
<p>Soft jewellery such as pearls or jewellery made of:</p> <ul style="list-style-type: none"> • Ivory • Coral • Agate • Sea shells 	<p>These items are too soft and may scratch during cleaning.</p>
<p>Antique jewellery and jewellery with set stones that cannot withstand water, are set with oil, glue or are brittle, such as emerald, opal, lapis lazuli, topaz and turquoise. If in doubt, contact a jeweller.</p>	
<p>Welded or plated metal items. Glued items.</p>	<p>Ultrasonic cleaning may enlarge any gaps inside the joints. This can cause the joints to fail and the items to come apart.</p>
<p>Watches with lower water-resistance ratings than 10 ATM/100 m.</p>	<ul style="list-style-type: none"> • Remove the watch strap from the watch and wash the strap in the basket if the watch has a lower rating than 10 ATM/100 m. • In order to be able to use the included watch stand which holds the watch above the water, the watch casing must be water resistant to at least 10 ATM/100 m. • The ultrasonic waves might cause water to penetrate the casing of watches with lower water resistance despite them being held above the surface of the water. • Never immerse a watch in the water tank of the appliance, regardless of its water resistance rating. • Make sure that the any buttons on the watch are pushed in and that all the seals are in good condition before placing the watch in the holder. <div style="display: flex; justify-content: center; gap: 20px; margin-top: 20px;"> <div data-bbox="512 1153 687 1345" style="border: 1px solid black; padding: 5px; text-align: center;"> <p>10ATM/100m</p>  </div> <div data-bbox="710 1153 884 1345" style="border: 1px solid black; padding: 5px; text-align: center;"> <p><10ATM/100m</p>  </div> </div>

Product description

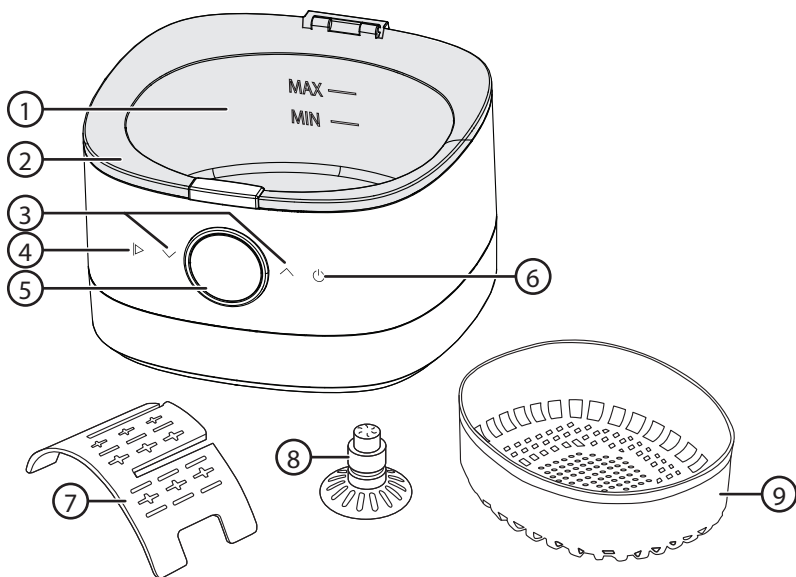

- 1. Water tank with min/max water level markings
- 2. Lid
- 3. [∨^] Timer
- 4. [▶] Start/pause
- 5. Display
- 6. [⏻] On/Standby
- 7. Watch holder
- 8. Video game/CD/DVD and blue-ray holder
- 9. Basket

Instructions for use

i Prolonged use will cause the temperature of the water and ultrasonic cleaner to rise. The appliance should therefore not be used for more than 10 minutes at a time. If the appliance is used continuously for 10 minutes, let it rest for 5 minutes before using it again.

1. Lift the lid, place the items to be cleaned into the basket (see that the items are not touch one another) and then lower the basket into the tank.

To clean a watch strap, lay the watch on top of the watch stand and slot the strap into the slots on the stand. The watch casing will then be held above the water when the tank is filled and only the strap will be immersed.

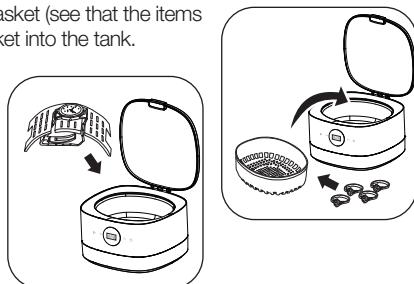



- Remove the watch strap from the watch and wash the strap in the basket if the watch has a lower rating than 10 ATM/100 m.
- In order to be able to use the included watch stand which holds the watch above the water, the watch casing must be water resistant to at least 10 ATM/100 m.
- The ultrasonic waves might cause water to penetrate the casing of watches with lower water resistance despite them being held above the surface of the water.
- Never immerse a watch movement in the water, regardless of its water resistance rating.
- Make sure that any buttons on the watch are pushed in and that all the seals are in good condition before placing the watch onto the holder.



2. Up to two discs can be cleaned at the same time by placing them onto the included stand separated by the spacer.

3. Fill the tank with water, making sure that the water level does not rise above the maximum water level mark. A few drops of washing-up liquid can be added to the water if necessary.

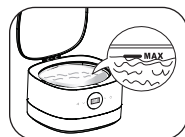

4. Close the lid and plug the appliance into an electrical socket. "180" will appear on the display. This is the default cleaning time setting. Press [▶] to switch the appliance on, or press [▼▲] to select another timer setting and then [▶] to switch the appliance on.

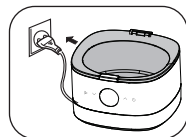

Note! The ultrasonic cleaner will automatically go to standby and turn off the display if not used within 10 seconds. Press [⏻] to start the ultrasonic cleaner if the display is off.



The appliance will emit a humming sound when it is switched on and maybe even a little smoke. The water may become cloudy. This is completely normal.

5. The cleaning process stops automatically when the timer has counted down to zero. The cleaning process can be interrupted at any time by pressing [▶] or [⏻].
6. When you have finished cleaning the items, unplug the appliance, open the lid and remove the items.
7. Empty the tank by pouring the water out in the direction indicated in the picture. Dry the inside of the tank. The tank should be cleaned and fresh water should be used each time.

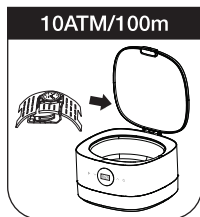

Timer settings for different items



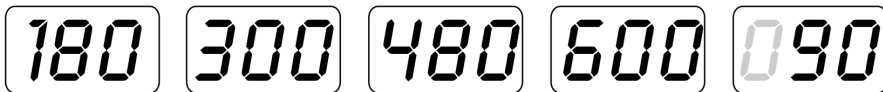

Once the appliance has been plugged in, a choice of five time settings can be selected by pressing [▼▲]:



Timer setting 1	180	180 s (3 min). Default setting for normal cleaning.
Timer setting 2	300	300 s (5 min). Recommended time for cleaning multiple items at the same time.
Timer setting 3	480	480 s (8 min). Recommended time for cleaning multiple lightly soiled items at the same time.
Timer setting 4	600	600 s (10 min). Recommended time for cleaning multiple heavily soiled items at the same time.
Timer setting 5	90	90 s (1.5 min). For cleaning CDs, DVDs and spectacles.

Guide for cleaning different items.

The settings may need to be adjusted depending on how soiled the items are.

	<p>Jewellery Gold, silver and solid metal jewellery such as necklaces, rings, earrings, bracelets.</p>	Timer setting 1 or 4
	<p>Watches Watch straps/bracelets</p> <p></p> <ul style="list-style-type: none"> • Never immerse a watch movement in the water, regardless of its water resistance rating. Always use the watch stand to keep the casing of the watch movement above the water. • Remove the watch strap from the watch and wash the strap in the basket if the watch has a lower rating than 10 ATM/100 m. 	Timer setting 1 or 2
	<p>Toiletry items Electric toothbrushes, electric shaver heads, razors, false teeth, combs, etc.</p>	Timer setting 2 or 3

	CDs and spectacles CDs, DVDs, glasses, sunglasses, etc.	Timer setting 5
	Office supplies Printer heads, fountain pens, rubber stamps, etc.	Timer setting 2 or 3
	Metal items Cutlery, bearings, gears, valves, nozzles, coins, etc.	Timer setting 3 or 5

Care and maintenance

- Always unplug the appliance from the power socket before cleaning it and when it is not in use.
- Clean the appliance by wiping it with a damp cloth. Use only mild cleaning agents, never solvents or corrosive chemicals.
- The appliance should be stored in a dry, dust-free environment out of the reach of children.
- The appliance can be negatively affected by the electromagnetic fields of other electronic equipment. This can cause the appliance to malfunction. If this happens, switch off the cause of the interference, unplug the appliance and then plug it back in again. The appliance should now function normally again.

Responsible disposal

This symbol indicates that the appliance should not be disposed of with general household waste. This applies throughout the entire EU. In order to prevent any harm to the environment or health hazards caused by incorrect waste disposal, the appliance must be handed in for recycling so that the material can be disposed of in a responsible manner. When recycling the appliance, take it to your local collection facility or contact the place of purchase. They will ensure that it is disposed of in an environmentally sound manner.



Specifications

Rated voltage	220–240 V AC, 50/60 Hz	Size	187 × 175 × 120 mm
Power	50 W	Internal dimensions	150 × 130 × 40 mm
Timer settings	1.5, 3, 5, 8 and 10 min	Weight	870 g
Ultrasonic frequency	43 kHz		
Mains lead	1.2 m		
Tank capacity	750 ml		
Water level limits	minimum 300 ml maximum 600 ml		

Ultraljudstvätt

Art.nr 39-2717

Modell SU-746

Läs igenom hela bruksanvisningen före användning och spara den sedan för framtida bruk. Vi reserverar oss för ev. text- och bildfel samt ändringar av tekniska data. Vid tekniska problem eller andra frågor, kontakta vår kundtjänst (se adressuppgifter på baksidan).

Säkerhet

Obs!

- Använd aldrig ultraljudstvätten utan att behållaren är fylld med vatten till minst MIN-markeringen i behållaren.
- Sänk **aldrig** ner armbandsurets urverk i vatten, oavsett vattenskydd, vid rengöring i ultraljudstvätt.
- Läs informationen om tvätt av armband till armbandsur nedan innan du använder ultraljudstvätten.



Ultraljudstvätten får inte användas av personer (inklusive barn) med nedsatt fysisk eller mental förmåga. Den får inte heller användas av personer utan tillräcklig erfarenhet och kunskap ifall de inte har fått instruktioner om användningen av någon som ansvarar för deras säkerhet.

- Förvara ultraljudstvätten utom räckhåll för barn.
- Risk för kvävning! Håll allt förpackningsmaterial utom räckhåll för barn.



Fara för elektrisk stöt! Sänk aldrig ner ultraljudstvätten eller nätkabeln i vatten eller någon annan vätska.

- **Fara för elektrisk stöt!** Ta aldrig i stickproppen med blöta eller fuktiga händer, särskilt när du tar ut eller sätter i den i vägguttaget.
- **Fara för elektrisk stöt!** Om ultraljudstvätten har fallit ner i vatten eller annan vätska vid användning, ta inte i apparaten, dra omedelbart ut stickproppen ur vägguttaget.
- **Fara för elektrisk stöt!** Spruta aldrig vatten eller annan vätska på ultraljudstvätten.
- Lämna aldrig ultraljudstvätten oövervakad vid användning.
- Använd inga tillbehör som inte godkänts av tillverkaren.
- Ta tag i stickproppen när du tar ut den ur vägguttaget. Dra aldrig i kabeln.
- Se till att nätkabeln inte kläms, skadas av vassa kanter eller kommer i kontakt med heta ytor.
- Använd inte ultraljudstvätten om den eller nätkabeln på något sätt har skadats.
- Försök aldrig ta isär ultraljudstvätten.
- Om ultraljudstvätten har skadats, om den inte fungerar eller om den har fallit ner i vatten eller annan vätska ska den repareras av kvalificerad servicepersonal.
- Ta alltid ut stickproppen ur vägguttaget:
 - Om ultraljudstvätten inte fungerar normalt.
 - Före rengöring.
 - Om ultraljudstvätten inte ska användas under en längre period.
 - Efter varje användning.

- Väggtaget där ultraljudsvätten används bör vara utrustat med en jordfelsbrytare med en känslighet på 30 mA.
- Placera ultraljudsvätten på en hård, plan och stabil yta vid användning. Placera den aldrig på mjuka, ostadiga material som täcken, kuddar, filter etc.
- Fyll behållaren med vatten innan stickproppen ansluts till väggtaget. Doppa aldrig händerna i vattnet när ultraljudsvätten används.
- Se till att vattenmängden i behållaren inte överstiger maxmarkeringen.

Föremål och material som du inte kan rengöra i ultraljudsvätten

<p>Mjukare smycken som t.ex. pärlor och smycken eller andra föremål tillverkade av:</p> <ul style="list-style-type: none"> • Elfenben • Korall • Agat • Snäckskal etc. 	<p>Smycken tillverkade av dessa material är för mjuka, repor kan uppstå vid rengöring.</p>
<p>Antika smycken och smycken med infattade stenar som inte tål att ligga i vatten, är infattade med olja, lim eller är spröda t.ex. smaragd, opal, lapis lazuli, topas och turkos. Vid osäkerhet kontakta en guldsmed.</p>	
<p>Svetsade eller emaljerade metallföremål. Limmade föremål.</p>	<p>Rengöring i ultraljudsvätt kan leda till att ev. håligheter i fogarna hos dessa föremål förstoras. Detta kan leda till att fogarna går upp.</p>
<p>Armbandsur med lägre vattenskydd än 10 ATM/100 m.</p>	<ul style="list-style-type: none"> • Ta bort armbandet från armbandsuret och tvätta armbandet i korgen om uret har lägre vattenskydd än 10ATM/100m. • För att du ska kunna använda den medföljande hållaren för armbandsur, där urverket hålls ovanför vattnet, måste urverket vara vattenskyddat till minst 10 ATM/100 m. • Ultraljudsvågorna gör att vatten kan tränga in i urverk med lägre vattenskydd trots att urverket hålls ovanför vattnet. • Sänk aldrig ner armbandsurets urverk i vatten, oavsett vattenskydd, vid rengöring i ultraljudsvätt. • Försäkra dig om att urverkets knappar är intryckta och alla tätningar är i god kondition innan uret placeras på hållaren. <div style="display: flex; justify-content: space-around; align-items: center;"> <div data-bbox="505 1177 678 1369" style="border: 1px solid black; padding: 5px; text-align: center;"> <p>10ATM/100m</p> </div> <div data-bbox="703 1177 876 1369" style="border: 1px solid black; padding: 5px; text-align: center;"> <p><10ATM/100m</p> </div> </div>

Produktbeskrivning

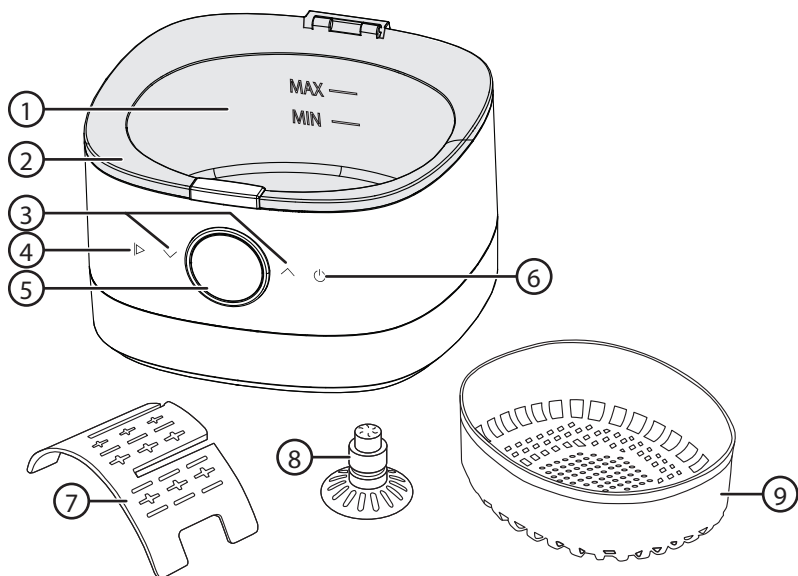

1. Vattenbehållare med min-/max markering
2. Lock
3. [v^] Timerinställning
4. [|>] Starta/pausa
5. Display
6. [P] På/Standby
7. Hållare för klockarmband
8. Hållare för rengöring av TV-spels/CD/DVD och blu-ray-skivor
9. Korg

Användning

i Användning under lång tid leder till att vattnet och ultraljudsvätten värms upp. Använd därför inte tvätten i mer än 10 min i sträck. Om tvätten används i 10 min i sträck, låt den vila i 5 min innan nästa användning.

1. Öppna locket, placera de föremål du vill tvätta i korgen (se till att föremålen inte vidrör varandra) och placera korgen i behållaren.

Om du vill rengöra ett klockarmband, lägg urverket ovanpå hållaren och trä in armbandet i skårorna i hållaren. Urverket hålls då ovanför vattnet när det fylls på och endast armbandet rengörs då det hänger ner i vattnet.





- Ta bort armbandet från armbandsuret. Tvätta armbandet i korgen om uret har lägre vattenskydd än 10 ATM/100 m.
- För att du ska kunna använda den medföljande hållaren för armbandsur där urverket hålls ovanför vattnet måste urverket vara vattenskyddat till minst 10 ATM/100 m.
- Ultraljudsvågorna gör att vatten kan tränga in i urverk med lägre vattenskydd trots att urverket hålls ovanför vattnet.
- Sänk aldrig ner armbandsurets urverk i vatten, oavsett vattenskydd, vid rengöring i ultraljudstvätt
- Försäkra dig om att urverkets knappar är intryckta och alla tätningar är i god kondition innan uret placeras på hållaren.



2. Om du vill rengöra TV-spels/CD/DVD/blu-ray-skivor (max 2 skivor kan rengöras samtidigt), sätt skivorna på hållaren med distansen mellan.

3. Fyll behållaren med vatten, se till att nivån inte överstiger behållarens maxmarkering. Några droppar diskmedel kan tillsättas till vattnet vid behov.

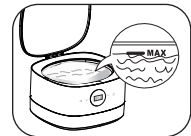

4. Stäng locket och sätt stickproppen i ett vägguttag. "180" visas i displayen, det är den förinställda tiden för rengöring. Tryck [▶] för att slå på ultraljudstvätten, eller tryck [▼▲] för att välja en annan timerinställning och sedan [▶] för att slå på tvätten.

Obs! Ultraljudstvätten går automatisk ner i standby, displayen släcks efter 10 sekunder om den inte används. Tryck på [▶] för att starta ultraljudstvätten om displayen är släckt.

i Tvätten "brummar" lätt när den arbetar och viss rökutveckling kan förekomma. Vattnet kan grumlas. Detta är helt normalt.

5. Tvätten stängs automatiskt av när timern räknat ner tiden. Du kan när som helst avbryta rengöringen genom att trycka [▶] eller [▶].
6. När rengöringen är avslutad, dra ut stickproppen ur vägguttaget, öppna locket och ta ut föremålen.
7. Töm ut vattnet i den riktning som bilden visar. Torka ur behållaren. Använd nytt vatten vid varje användning och torka ur behållaren.

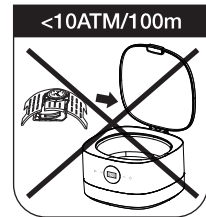
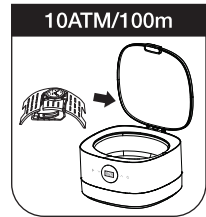

Timerinställning för olika föremål

Efter att stickproppen satts i vägguttaget kan du genom att trycka [v^] välja mellan följande 5 timerinställningar:

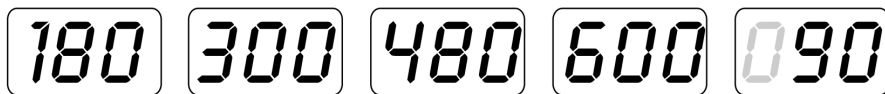

Timerinställning 1	180	180 sek, 3 min. Förinställd tid för normal rengöring.
Timerinställning 2	300	300 sek, 5 min. Rekommenderad tid för att rengöra flera små föremål samtidigt.
Timerinställning 3	480	480 sek, 8 min. Rekommenderad tid för att rengöra flera små lätt smutsade föremål samtidigt.
Timerinställning 4	600	600 sek, 10 min. Rekommenderad tid för att rengöra flera små hårt smutsade föremål samtidigt.
Timerinställning 5	90	90 sek, 1,5 min. För rengöring av TV-spels/DVD-skivor och glasögon.

Guide för rengöring av olika föremål.

Inställningarna kan behöva ändras utifrån hur förorenade föremålen är.

	<p>Smycken Guld, silver och smycken av solid metall som halskedjor, ringar, örhängen, armband etc.</p>	Timerinställning 1 eller 4
	<p>Armbandsur Armband till armbandsur.</p> <p>i</p> <ul style="list-style-type: none"> Sänk aldrig ner armbandsurets urverk i vatten, oavsett urverkets vattenskydd, vid rengöring i ultraljudstvätt. Använd alltid hållaren så att urverket hålls ovanför vattnet. Ta bort armbandet från armbandsuret och tvätta det i korgen om uret har lägre vattenskydd än 10 ATM/100 m. 	Timerinställning 1 eller 2
	<p>Toalettartiklar Elektriska tandborstar, skärhuvuden till elektriska rakapparater, rakhyvlar, tandproteser, kammar etc.</p>	Timerinställning 2 eller 3

	TV-spels/CD/DVD/blu-ray-skivor och glasögon TV-spels/CD/DVD/blu-ray-skivor, glasögon och solglasögon.	Timerinställning 5
	Kontorsmaterial Skrivarhuvuden, reservoarpennor, gummistämplor etc.	Timerinställning 2 eller 3
	Metallföremål Bestick, lager, kuggjul, ventiler, munstycken, mynt etc.	Timerinställning 3 eller 5

Skötsel och underhåll

- Dra alltid ut stickproppen ur vägguttaget före rengöring och när ultraljudsvätten inte används.
- Rengör ultraljudsvätten med en lätt fuktad trasa. Använd ett mildt rengöringsmedel, aldrig lösningsmedel eller frätande kemikalier.
- Förvara ultraljudsvätten torrt och dammfritt utom räckhåll för barn.
- Ultraljudsvätten kan påverkas negativt av elektromagnetiska fält från annan elektronisk utrustning. Den kan då sluta fungera eller fungera onormalt. Om detta inträffar, stäng av störande elektronik, dra ut ultraljudsvättens stickpropp ur vägguttaget och sätt i den igen. Ultraljudsvätten ska nu fungera normalt.

Avfallshandtering

Denna symbol innebär att produkten inte får kastas tillsammans med annat hushållsavfall. Detta gäller inom hela EU. För att förebygga eventuell skada på miljö och hälsa, orsakad av felaktig avfallshandtering, ska produkten lämnas till återvinning så att materialet kan tas omhand på ett ansvarsfullt sätt. När du lämnar produkten till återvinning, använd dig av de returhanteringssystem som finns där du befinner dig eller kontakta inköpsstället. De kan se till att produkten tas om hand på ett för miljön tillfredställande sätt.



Specifikationer

Nätanslutning	220–240 V AC, 50/60 Hz	Ytermått	187 × 175 × 120 mm
Effekt	50 W	Innermått behållare	150 × 130 × 40 mm
Timer	1,5, 3, 5, 8 och 10 min	Vikt	870 g
Ultraljudsfrekvens	43 kHz		
Nätkabel	1,2 m		
Rymd behållare	750 ml		
Vattenmängd behållare	minimum 300 ml max 600 ml		

Ultralydvasker

Art.nr. 39-2717

Modell SU-746

Les gjennom hele bruksanvisningen før produktet tas i bruk, og ta vare på den for fremtidig bruk. Vi tar forbehold om eventuelle feil i tekst og bilder, samt endringer av tekniske data. Ved tekniske problemer eller spørsmål, ta kontakt med vårt kundesenter (se kontaktopplysninger på baksiden).

Sikkerhet

Obs!

- Ultralydvaskeren må ikke brukes uten vann i beholderen. Fyll beholderen minst til MIN-markeringen.
- Urverk på armbåndsur må **ikke** senkes ned i vann ved rengjøring med ultralydvaskeren, uansett om det er vannbestandig.
- Les informasjonen om vasking av klokkekelen til armbåndsur nedenfor, før du bruker denne vaskeren.



Produktet må ikke brukes av personer (inkl. barn) med begrensede fysiske eller mentale ferdigheter. Det må heller ikke benyttes av personer som ikke har tilstrekkelig erfaring og kunnskap, dersom de ikke har fått opplæring i bruken av noen som har ansvaret for deres sikkerhet.

- Produktet må oppbevares utilgjengelig for barn.
- Fare for å bli kvalt. Hold alt forpakkingsmateriale utenfor barns rekkevidde.



Fare for elektrisk støt! Ultralydvaskeren og strømledningen må ikke senkes ned i vann eller annen væske.

- **Fare for elektrisk støt!** Berør ikke støpselet med våte eller fuktige hender. Vær ekstra oppmerksom når du trekker ut eller plugger det til strømuttaket.
- **Fare for elektrisk støt!** Hvis ultralydvaskeren har falt ned i vann eller annen væske ved bruk, må man ikke ta på apparatet, men umiddelbart trekke støpselet ut av strømuttaket.
- **Fare for elektrisk støt!** Sprut aldri vann eller annen væske på ultralydvaskeren.
- Ikke forlat produktet mens det er i bruk.
- Bruk kun tilbehør som er godkjent av produsenten.
- Ta tak i støpselet når du skal koble apparatet fra strømuttaket. Trekk aldri i ledningen.
- Pass på at ledningen ikke kommer i klem, skades av skarpe kanter eller kommer i kontakt med varme.
- Bruk ikke ultralydvaskeren dersom strømkabelen eller støpselet er skadet.
- Ultralydvaskeren må ikke demonteres.
- Hvis ultralydvaskeren er blitt skadet eller hvis den ikke virker som den skal eller har falt ned i vann eller annen væske, må den på service og repareres av kvalifiserte fagfolk.
- Trekk alltid ut støpselet:
 - Hvis ultralydvaskeren ikke virker som den skal.
 - Før rengjøring.
 - Hvis den ikke skal brukes på en stund.
 - Etter hver gangs bruk.

- Strømuttaket hvor ultralydvaskeren skal brukes bør være utstyrt med jordfeilbryter med en følsomhet på 30 mA.
- Plasser ultralydvaskeren på et plan, hardt og stabilt underlag når den skal benyttes. Den må ikke plasseres på mykt, ustabilt underlag som på puter, tepper, madrasser etc.
- Fyll beholderen med vann før støpselet plugges til strømuttaket. Ta aldri hendene ned i vannet mens ultralydvaskeren er i bruk.
- Pass på at vannmengden i beholderen ikke overstiger maksmarkeringen.

Gjenstander og materiale som ikke må rengjøres i ultralydvaskeren

<p>Mykere smykker av f.eks. perler eller smykker og andre gjenstander av:</p> <ul style="list-style-type: none"> • Elfenbein • Koraler • Agat • Sneglehus, skjell etc. 	<p>Smykker fremstilt av disse materialene er for myke og de kan få riper ved rengjøring.</p>
<p>Antikke smykker og smykker med innfattede steiner som ikke tåler å ligge i vann, er innsatt med olje eller er sprø, eksempelvis smaragd, opal, lapis lazuli, topas og turkis. Om du er usikker, kontakt en gullsmed.</p>	
<p>Sveisede eller emaljerte metallgjenstander. Limte gjenstander.</p>	<p>Rengjøring i ultralydvaskeren kan føre til at ev. hulrom i fugene fylles med vann. Dette kan føre til at selve fugen slipper.</p>
<p>Armbåndsur med lavere vannbeskyttelse enn 10 ATM/100 m.</p>	<ul style="list-style-type: none"> • Fjern armbåndet fra armbåndsuret og vask det i kurven dersom uret har lavere vannbeskyttelse enn 10 ATM/100m. • For at den medfølgende holderen for armbåndsur skal kunne brukes (med uret på, uten at det kommer i kontakt med vann/ væske), må urverket tåle minst 10 ATM/100 m. • Ultralydbølgene gjør at vannet kan trenge seg inn i urverk med lavere beskyttelsesgrad, selv om urverket holdes unna vannet. • Urverket må aldri senkes ned i vann ved rengjøringen, uansett om det er aldri så vannbestandig. • Sørg for at alle knapper er trykket inn og at alle pakninger er i god stand før uret plasseres i holderen. <div style="display: flex; justify-content: center; gap: 20px; margin-top: 20px;"> <div data-bbox="518 1150 692 1342"> <p style="text-align: center;">10ATM/100m</p> </div> <div data-bbox="714 1150 888 1342"> <p style="text-align: center;"><10ATM/100m</p> </div> </div>

Produktbeskrivelse

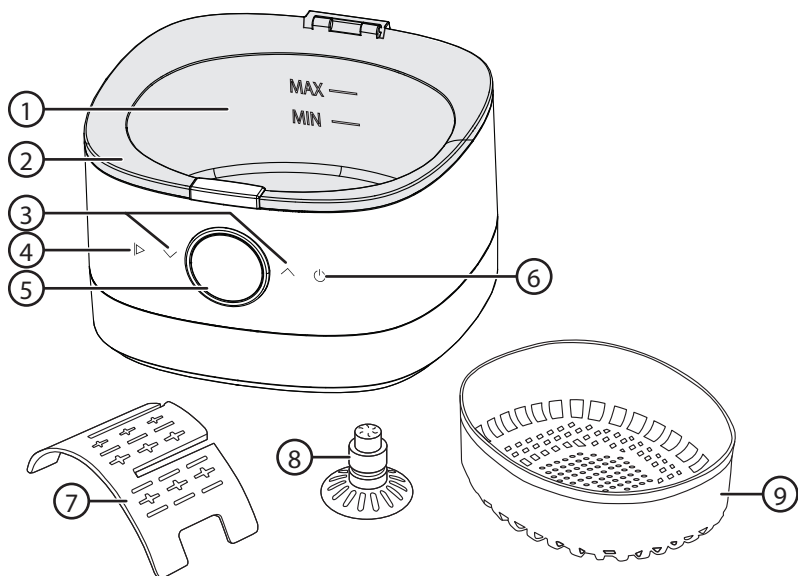

1. Vannbeholder med min-/maks markering
2. Lokk
3. [✓] Timerinstilling
4. [▶] Start/pause
5. Skjerm
6. [⏻] På/Standby
7. Holder for armbåndsur
8. Holder for rengjøring av TV-spills/CD/DVD og blu-ray-plater
9. Kurv

Bruk

i Ved bruk over lengre tid vil både vannet og ultralydvaskeren bli varme. Bruk derfor ikke vaskeren i mer enn 10 minutter i strekk. Etter 10 minutters kontinuerlig bruk må den hvile i 5 min før den startes igjen.

1. Åpne lokket, plasser det du skal vaske i kurven (pass på at de forskjellige gjenstandene som skal vaskes ikke berører hverandre) og plasser kurven i beholderen.

Hvis det er et armbåndsur som skal rengjøres, legg urverket på toppen av holderen, og tre lenken inn i sporene på holderen. Urverket holdes over vannet når det fylles på, og det er bare lenken som rengjøres da det henger ned i vannet med vannet.

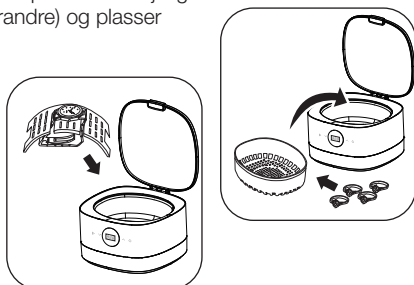



- Fjern lenken fra armbåndsuret. Vask lenken i kurven dersom uret har lavere vannbeskyttelse enn 10 ATM/100 m.
- For at du skal kunne bruke den medfølgende holderen for armbånds-ur der urverket holdes over vannet, må urverket tåle minst 10 ATM/100 m.
- Ultralydbølgene gjør at vannet kan trenge inn i urverk med lavere beskyttelsesgrad selv om urverket holdes over vannkanten.
- Senk aldri urverket ned i vannet, uansett vannbeskyttelse ved rengjøring i ultralydvaskeren.
- Sørg for at arverkets knapper er trykket inn og at alle pakninger er i god stand før uret plasseres i holderen.

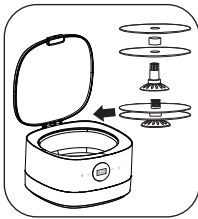
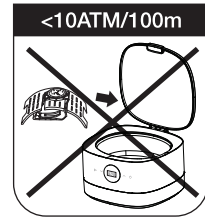
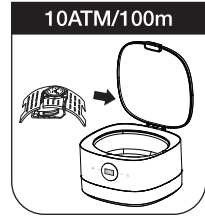

2. Hvis du skal rengjøre TV-spills/CD/DVD og blu-ray-plater (maks 2 plater kan rengjøres samtidig), plasser platene i holderen med avstand mellom.

3. Fyll beholderen med vann, pass på at nivået ikke overstiger holderens maksmarkering. Noen dråper med oppvaskmiddel kan tilsettes vannet ved behov.

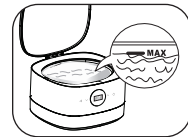

4. Lukk lokket og plugg støpselet i stikkontakten. «180» vises på skjermen, det er den forhåndsinnstilte tiden for rengjøring. Trykk på [▶] for å slå på ultralydvaskeren, eller på [∨∧] for å velge en annen tid. Trykk deretter på [▶] for å starte vaskingen.

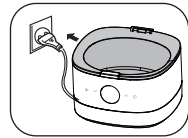

Obs! Ultralydvaskeren går automatisk i standby, og skjermen slukkes etter 10 sekunder hvis den ikke brukes. Trykk på [⏻] for å starte ultralydvaskeren hvis skjermen er av.



Vaskeren brummer lett mens den jobber og den kan avgi litt røyk. Vannet kan bli grumsete. Dette er helt normalt.

5. Vaskeren stenges automatisk når innstilt tid er utløpt. Du kan når som helst avbryte rengjøringen ved å trykke på [▶] eller [⏻].
6. Når rengjøringen er avsluttet, trekk ut støpselet fra veggutttaket, åpne lokket og ta ut det du har vasket.
7. Tøm ut vannet i den retningen som bildet viser. Tørk beholderen. Fyll opp med nytt vann hver gang ultralydvaskeren skal brukes og tørk beholderen etter bruk.

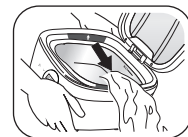

Timerinnstillinger for forskjellige gjenstander

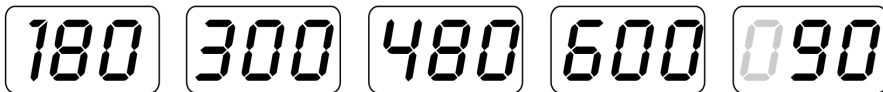

Når støpselet er pluggert til stikkkontakten kan du trykke på [v^] og velge en av de 5 følgende timerinnstillingene:



Timerinnstilling 1	180	180 sek, 3 min. Forhåndsinnstilt tid for normal rengjøring.
Timerinnstilling 2	300	300 sek, 5 min. Anbefalt tid for rengjøring av flere gjenstander samtidig.
Timerinnstilling 3	480	480 sek, 8 min. Anbefalt tid for rengjøring av flere små skitne gjenstander samtidig.
Timerinnstilling 4	600	600 sek, 10 min. Anbefalt tid for rengjøring av flere små svært skitne gjenstander samtidig.
Timerinnstilling 5	90	90 sek, 1,5 min. For rengjøring av CD/DVD-plater og briller.

Guide for rengjøring av forskjellige gjenstander

Det kan hende at innstillingene må endres basert på hvor forurenset gjenstandene er.

	<p>Smykker Gull, sølv og smykker av massivt metall som halskjeder, ringer, øredobber, armbånd etc.</p>	Timerinnstilling 1 eller 4
	<p>Armbåndsur Lenke på armbåndsur.</p> <p>i</p> <ul style="list-style-type: none"> • Urverket på armbåndsuret må ikke under noen omstendighet senkes ned i vann ved rengjøring, selv om det er vannbestandig. Bruk alltid holderen slik at urverket ikke kommer i kontakt med vannet. • Fjern lenken fra armbåndsuret og vask den i kurven dersom uret har lavere vannbeskyttelse enn 10 ATM/100 m. 	Timerinnstilling 1 eller 2
	<p>Toalettartikler Elektriske tannbørster, skjærehoder til elektriske barbermaskiner, barberhøvler, tannproteser, kammer etc.</p>	Timerinnstilling 2 eller 3

	CD-plater og briller CD/DVD-plater, briller og solbriller.	Timerinnstilling 5
	Kontorutstyr Skriverhode, fyllepenn, gummistempler etc.	Timerinnstilling 2 eller 3
	Metallgjenstander Bestikk, kulelager, tannhjul, ventiler, munnstykker, mynter etc.	Timerinnstilling 3 eller 5

Vedlikehold

- Trekk alltid støpselet ut av kontakten når ultralydvaskeren ikke er i bruk.
- Rengjør ultralydvaskeren med en lett fuktet klut. Bruk et mildt rengjøringsmiddel, aldri løsemidler eller etsende kjemikalier.
- Ultralydvaskeren må oppbevares tørt, støvfritt og utenfor barns rekkevidde.
- Apparatet kan påvirkes negativt av elektromagnetiske felt fra annet elektronisk utstyr. Den kan da slutte å fungere eller fungere unormalt. Hvis dette skulle inntreffe må elektronikken som forstyrrer skrus av og støpselet til ultralydvaskeren trekkes ut av kontakten og plugges inn igjen. Ultralydvaskeren skal nå virke normalt igjen.

Avfallshåndtering

Symbolet betyr at produktet ikke skal kastes sammen med øvrig husholdningsavfall. Dette gjelder i hele EØS. For å forebygge eventuelle skader på helse og miljø som følge av feil håndtering av avfall, skal produktet leveres til gjenvinning, slik at materialet blir tatt hånd om på en tilfredsstillende måte. Når produktet skal kasseres, benytt eksisterende systemer for returhåndtering eller kontakt forhandler. De vil ta hånd om produktet på en miljømessig tilfredsstillende måte.



Spesifikasjoner

Nettspenning	220–240 V AC, 50–60 Hz	Utvendig mål	187 × 175 × 120 mm
Effekt	50 W	Innvendig mål	
Timer	1,5, 3, 5, 8 og 10 min	beholder	150 × 130 × 40 mm
Ultralydsfrekvens	43 kHz	Vekt	870 g
Strømkabel	1,2 m		
Volum på beholder	750 ml		
Vannmengden i beholderen	minimum 300 ml maks 600 ml		

Ultraäänipesuri

Tuotenro 39-2717 Malli SU-746

Lue koko käyttöohje ja säästä se tulevaa käyttöä varten. Pidätämme oikeuden teknisten tietojen muutoksiin. Emme vastaa mahdollisista teksti- tai kuvavirheistä. Jos tuotteeseen tulee teknisiä ongelmia, ota yhteys myymälään tai asiakaspalveluun (yhteystiedot käyttöohjeen lopussa).

Turvallisuus

Huom.!

- Ultraäänipuhdistimen säiliössä tulee aina olla vettä käytön aikana, täytä säiliö vähintään MIN-merkkiin asti.
- **Älä** upota rannekellon koneistoa ultraäänipuhdistimen vesisäiliöön, vaikka kello olisi vesitiivis.
- Lue rannekellon pesuohjeet, ennen kuin puhdistat sen ultraäänipuhdistimessa.



Laitetta saavat käyttää aikuiset, joilla ei ole fyysisiä tai psyykkisiä rajoitteita. Henkilöt, joilla ei ole riittävästi kokemusta ja taitoja, eivät saa käyttää laitetta ilman heidän turvallisuudestaan vastaavan henkilön antamia ohjeita.

- Säilytä ultraäänipuhdistinta lasten ulottumattomissa.
- Tukeutumisaara! Pidä kaikki pakkausmateriaali lasten ulottumattomissa.



Sähköiskuvaara! Älä upota ultraäänipuhdistinta tai virtajohtoa veteen tai muuhun nesteeseen.

- **Sähköiskuvaara!** Älä koske pistokkeeseen märillä tai kosteilla käsillä. Ole erityisen huolellinen, kun liität ja irrotat pistokkeen.
- **Sähköiskuvaara!** Jos ultraäänipuhdistin on pudonnut veteen tai muuhun nesteeseen, älä koske puhdistimeen, vaan irrota pistoke välittömästi pistorasiasta.
- **Sähköiskuvaara!** Älä ruiskuta vettä tai muita nesteitä ultraäänipuhdistimeen.
- Älä jätä ultraäänipuhdistinta ilman valvontaa käytön aikana.
- Käytä ainoastaan valmistajan suosittelemia tarvikkeita.
- Irrota virtajohto vetämällä pistokkeesta. Älä irrota virtajohtoa vetämällä johdosta.
- Varmista, että virtajohto ei kosketa teräviä kulmia tai kuumia pintoja tai joudu puristuksiin.
- Älä käytä ultraäänipuhdistinta jos puhdistin tai virtajohto on vioittunut.
- Älä yritä purkaa ultraäänipuhdistinta.
- Jos ultraäänipuhdistin vioittuu, jos se ei toimi tai jos se on pudonnut veteen, se tulee viedä korjattavaksi valtuutettuun huoltoliikkeeseen.
- Irrota pistoke aina pistorasiasta seuraavissa tapauksissa:
 - Ultraäänipuhdistin ei toimi normaalisti
 - Ennen pesua
 - Ultraäänipuhdistinta ei käytetä pitkään aikaan
 - Jokaisen käyttökerran jälkeen

- Pistorasiassa tulee olla vikavirtasuojakytkin, jonka laukeamisvirta on 30 mA.
- Aseta ultraäänipuhdistin kovalle ja tasaiselle pinnalle. Älä aseta ultraäänipuhdistinta epävakaalle pinnalle, kuten peittojen, tynnyjen ym. päälle.
- Täytä säiliö vedellä, ennen kuin liität pistokkeen pistorasiaan. Älä laita käsiä veteen ultraäänipesurin käytön aikana.
- Varmista, että vesimäärä ei ylitä enimmäismäärän merkintää.

Esineitä ja materiaaleja, joita ei voi pestä ultraäänipuhdistimessa

<p>Pehmeät helmet ja muut seuraavista materiaaleista valmistetut korut:</p> <ul style="list-style-type: none"> • Norsunluu • Koralli • Akaatti • Simpukan kuoret ym. 	<p>Näistä materiaaleista valmistetut korut ovat pehmeitä, minkä vuoksi ne saattavat naarmuuntua ultraäänipuhdistimessa.</p>
<p>Antiikkikorut ja korut, joissa on kiinnitettyjä kiviä, jotka eivät kestä vettä, jotka on kiinnitetty öljyllä tai liimalla tai jotka ovat hauraita kuten smaragdi, opaali, lapislatsuli, topaasi ja turkoosi. Jos olet epävarma, ota yhteyttä kultaseppään.</p>	
<p>Hitsatut tai emaloidut metalliesineet. Liimatut esineet.</p>	<p>Ultraäänipuhdistus saattaa laajentaa esineiden saumoissa olevia reikiä. Tämä saattaa johtaa saumojen aukeamiseen.</p>
<p>Rannekellot, joiden vesitiiviyys on alle 10 ATM/100 m.</p>	<ul style="list-style-type: none"> • Irrota rannekkeet kellosta ja pese ne korissa, jos kellon vesitiiviyys on alle 10ATM/100m. • Jos käytät rannekellopidikettä, joka pitää kellon koneiston veden pinnan yläpuolella, kellon vesitiiviyden tulee olla vähintään 10 ATM/100 m. • Ultraääniaaltojen ansiosta vesi saattaa joutua koneistoon, jossa on heikompi vesitiiviyys, vaikka koneisto olisi vedenpinnan yläpuolella. • Älä upota rannekellon koneistoa ultraäänipuhdistimen vesisäiliöön, vaikka kello olisi vesitiivis. • Varmista ennen kellon asettamista puhdistimeen, että kellon painikkeet on painettu sisään, ja että kaikki tiivisteet ovat kunnossa. <div style="display: flex; justify-content: center; gap: 20px;"> <div data-bbox="546 1153 721 1345"> <p style="text-align: center;">10ATM/100m</p> </div> <div data-bbox="743 1153 918 1345"> <p style="text-align: center;"><10ATM/100m</p> </div> </div>

Tuotekuvaus

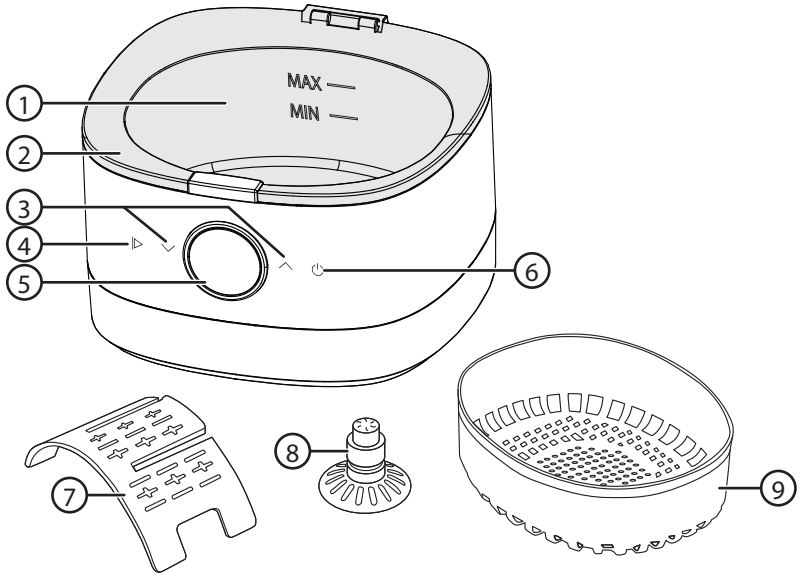

1. Vesisäiliö, jossa min- ja max-merkinnät
2. Kansi
3. [v^] Ajustimen asetus
4. [▶] Käynnistys/Tauko
5. Näyttö
6. [P] Päälle / Valmiustila
7. Pidike kellon rannekeelle
8. Pidike videopelien/CD/DVD- ja Blu-ray-levyille
9. Kori

Käyttö

i Pitkäaikainen käyttö aiheuttaa veden ja ultraäänipuhdistimen lämpenemistä. Älä käytä puhdistinta yli 10 minuuttia kerrallaan. Jos käytät puhdistinta yhtäjaksoisesti 10 minuutin ajan, anna sen jäähtyä 5 minuuttia ennen seuraavaa käyttökertaa.

1. Avaa kansi, aseta puhdistettavat esineet koriin (varmista, että esineet eivät koske toisiinsa) ja aseta kori säiliöön.

Jos haluat puhdistaa kellon rannekeen, laita kellon koneisto pidikkeen päälle ja pujota ranneke pidikkeen uriin. Näin kellon koneisto pysyy vedenpinnan yläpuolella ja ultraäänipuhdistin puhdistaa vain vedessä olevat rannekkeet.

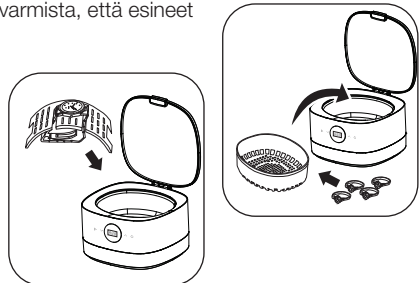



- Irrota rannekkeet kellosta ja pese rannekkeet korissa, jos kellon vesitiiviyys on alhaisempi kuin 10 ATM/100 m.
- Jos käytät rannekellopidikettä, joka pitää kellon koneiston vedenpinnan yläpuolella, kellon vesitiivyyden tulee olla vähintään 10 ATM/100 m.
- Ultraääniaaltojen vuoksi vesi saattaa joutua koneistoon, jossa on alhaisempi vesitiiviyys, vaikka koneisto olisi vedenpinnan yläpuolella.
- Älä upota rannekellon koneistoa ultraäänipuhdistimen vesisäiliöön, vaikka kello olisi vesitiivis.
- Varmista ennen kellon asettamista puhdistimeen, että kellon painikkeet on painettu sisään ja että kaikki tiivisteet ovat kunnossa.

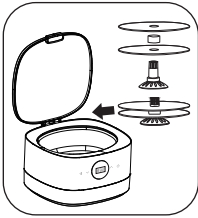

2. Jos haluat puhdistaa videopelien/CD/DVD- ja Blu-ray-levyjä (voit puhdistaa 1–2 levyä samanaikaisesti), laita levyt pidikkeeseen niin, että välike jää niiden väliin.

3. Täytä säiliö vedellä. Varmista, että veden määrä ei ylitä max-merkkintää. Voit lisätä veteen tarvittaessa muutaman tipan astianpesuainetta.

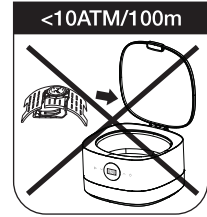
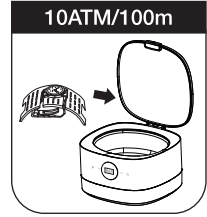

Sulje kansi ja aseta pistoke pistorasiaan. Näytölle ilmestyy "180", joka on esiasetettu puhdistusaika. Käynnistä ultraäänipuhdistin painamalla [▶] tai valitse toinen ajastinasetus painamalla [∨∧] ja käynnistä puhdistin painamalla [▶].

Huom! Ultraäänipuhdistin siirtyy automaattisesti valmiustilaan, ja näyttö sammuu 10 sekunnin kuluttua, jos sitä ei käytetä. Käynnistä ultraäänipuhdistin painamalla [⏻], jos näyttö on pois päältä.

i Puhdistin pitää ääntä puhdistuksen aikana ja saattaa savuta hieman. Vesi saattaa samentua. Tämä on täysin normaalia.

4. Puhdistin sammuu automaattisesti, kun asetettu aika on kulunut loppuun. Puhdistamisen voi myös keskeyttää koska tahansa painamalla [▶] tai [⏻].
5. Irrota käytön jälkeen pistoke pistorasiasta, avaa kansi ja poista esineet.
6. Tyhjennä vesi kuvan suuntaisesti. Kuivaa säiliö. Täytä puhdistimeen aina uutta vettä ja kuivaa säiliö käytön jälkeen.

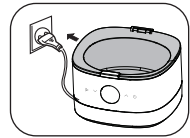
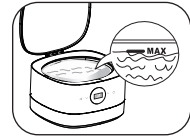

Ajastinasetukset eri esineille

Kun pisteke on liitetty pistorasiaan, voit valita mieleisesi 5 ajastinasetuksesta painamalla [▼▲]:

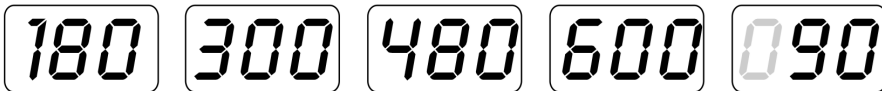



Ajastinasetus 1	180	180 sekuntia, 3 minuuttia. Esiasetettu aika normaalille puhdistukselle.
Ajastinasetus 2	300	300 sekuntia, 5 minuuttia. Suositeltu aika useiden pienten esineiden samanaikaiseen puhdistamiseen.
Ajastinasetus 3	480	480 sekuntia, 8 minuuttia. Suositeltu aika useiden pienten ja hieman likaisten esineiden samanaikaiseen puhdistamiseen.
Ajastinasetus 4	600	600 sekuntia, 10 minuuttia. Suositeltu aika useiden pienten ja erittäin likaisten esineiden samanaikaiseen puhdistamiseen.
Ajastinasetus 5	90	90 sekuntia, 1,5 minuuttia. CD-/DVD-levyjen ja silmälasien puhdistus.

Opas erilaisten esineiden puhdistamiseen

Asetuksia voi joutua muuttamaan esineiden likaisuuden mukaan.

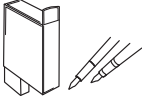
	<p>Korut Kulta, hopea ja muut kiinteää metallia olevat korut, kuten kaulaketjut, sormukset, korvakorut, rannekorut ym.</p>	Ajastinasetus 1 tai 4
	<p>Rannekellot Rannekellojen rannekkeet.</p> <p>i</p> <ul style="list-style-type: none"> Älä upota rannekellon koneistoa ultraääni-puhdistimen vesisäiliöön, vaikka kello olisi vesitiivis. Käytä pidikettä aina niin, että kellon koneisto on vedenpinnan yläpuolella. Irrota ranneke kellosta ja pese ranneke korissa, jos kellon vesitiivisyys on alhaisempi kuin 10 ATM/100 m. 	Ajastinasetus 1 tai 2
	<p>Hygieniatarvikkeet Sähkökäyttöiset hammasharjat, sähkökäyttöisten parranajokoneiden leikkuupäät, partahöylät, hammasproteesit, kammat ym.</p>	Ajastinasetus 2 tai 3

	<p>Videopelien/CD/DVD- ja Blu-ray-levyt ja silmälasit Videopelien/CD/DVD- ja Blu-ray-levyt, silmälasit ja aurinkolasit.</p>	<p>Ajastinasetus 5</p>
	<p>Toimistotarvikkeet Tulostinpäät, kalligrafiakynät, kumileimasimet ym.</p>	<p>Ajastinasetus 2 tai 3</p>
	<p>Metalliesineet Aterimet, laakerit, hammaspyörät, venttiilit, suulakkeet, kolikot ym.</p>	<p>Ajastinasetus 3 tai 5</p>

Huolto ja kunnossapito

- Irrota pistoke pistorasiasta aina ennen laitteen puhdistamista sekä silloin, kun laitetta ei käytetä.
- Puhdista ultraäänipuhdistin kevyesti kostutetulla liinalla. Käytä mietoa puhdistusainetta. Älä käytä liuottimia tai syövyttäviä kemikaaleja.
- Säilytä ultraäänipuhdistinta kuivassa ja pölyttömässä paikassa lasten ulottumattomissa.
- Muiden elektronisten laitteiden kentät saattavat häiritä ultraäänipuhdistimen toimintaa, jolloin ultraäänipuhdistin saattaa sammua tai toimia heikosti. Sammuta tässä tapauksessa ultraäänipuhdistin, irrota pistoke pistorasiasta ja laita se uudelleen paikoilleen. Ultraäänipuhdistimen pitäisi toimia taas normaalisti.

Kierrättäminen

Tämä kuvake tarkoittaa, että tuotetta ei saa hävittää kotitalousjätteen seassa. Tämä koskee koko EU-aluetta. Virheellisestä hävittämisestä johtuvien mahdollisten ympäristö- ja terveyshaittojen ehkäisemiseksi tuote tulee viedä kierrätettäväksi, jotta materiaali voidaan käsitellä vastuullisella tavalla. Kierrätä tuote käyttämällä paikallisia kierrätysjärjestelmiä tai ota yhteys ostopaikkaan. Ostopaikassa tuote kierrätetään vastuullisella tavalla.



Tekniset tiedot

Verkkoliitäntä 220–240 V AC, 50/60 Hz
Teho 50 W
Ajastin 1,5, 3, 5, 8 ja 10 min
Ultraäänitaajuus 43 kHz
Virtajohto 1,2 m
Säiliön tilavuus 750 ml
Säiliön vesimäärä vähintään 300 ml
enintään 600 ml

Ulkomitat 187 × 175 × 120 mm
Säiliön sisämitat 150 × 130 × 40 mm
Paino 870 g



Sverige

Kundtjänst tel.: 0247/445 00
e-post: kundservice@clasohlson.se
Internet www.clasohlson.se
Post Clas Ohlson AB, 793 85 INSJÖN

Norge

Kundesenter tif.: 23 21 40 00
e-post: kundesenter@clasohlson.no
Internett www.clasohlson.no
Post Clas Ohlson AS, Postboks 485 Sentrum, 0105 OSLO

Suomi

Asiakaspalvelu puh.: 020 111 2222
sähköposti: asiakaspalvelu@clasohlson.fi
Internet www.clasohlson.fi
Osoite Clas Ohlson Oy, Kaivokatu 10 B, 00100 HELSINKI