

Alarm clock

Art. no 44-5754 Model 12410

Please read the entire instruction manual before using the product and then keep it for future reference. We accept no liability for any errors in the text or images and we reserve the right to make any necessary changes to technical data. If you experience any technical problems or have questions, please contact our customer service team.

Safety



The product is intended for indoor use only.

Important

- Never expose the product to high temperatures, dust, powerful vibration, impacts, humidity or moisture.
- Do not put the product anywhere where it could fall into water or other liquid.
- Repairs and service work should be performed only by a qualified technician and only using original spare parts.

Cleaning and maintenance

- Clean the product by wiping it with a damp cloth. Use only mild cleaning agents. Never use solvents or corrosive chemicals.
- Remove the batteries from the product if you are not going to use it for a long period.

Responsible disposal

This symbol indicates that this product should not be disposed of with general household waste. This applies throughout the entire EU. In order to prevent any harm to the environment or health hazards caused by incorrect waste disposal, the product must be handed in for recycling so that the material can be disposed of in a responsible manner. When recycling your product, take it to your local collection facility or contact the place of purchase. They will ensure that the product is disposed of in an environmentally sound manner.



Buttons and functions

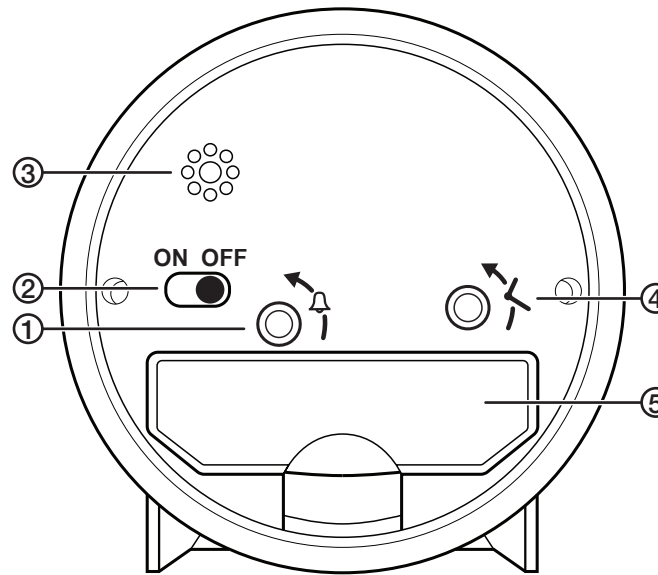

1. Knob for setting the alarm time
2. [ON/OFF] Alarm
3. Speaker
4. Knob for setting the time
5. Battery cover

Using the product

Inserting the batteries

1. Remove the battery cover (5) from the back of the clock.
2. Insert 1 x AA/LR6 batteries, following the markings on the bottom of the battery compartment.
3. Replace the battery cover.

Setting the time

Turn the knob (4) in the direction of the arrow to set the clock.

Alarm

Setting the alarm

Turn the knob (1) in the direction of the arrow to set the alarm time.

Activating/deactivating the alarm

- Set the selector (2) to **ON** to activate the alarm. The alarm will sound at the set time.
- Set the selector to **OFF** to deactivate the alarm.

Specifications

Batteries	1 x AA/LR6 (sold separately)
Size	89 x 86 x 41 mm (H x B x D)
Weight	106 g (excluding batteries)

Väckarklocka

Art.nr 44-5754 Modell 12410

Läs igenom hela bruksanvisningen före användning och spara den sedan för framtida bruk. Vi reserverar oss för ev. text- och bildfel samt ändringar av tekniska data. Vid tekniska problem eller andra frågor, kontakta vår kundtjänst.

Säkerhet



Produkten är endast avsedd för inomhusbruk.

Viktigt

- Utsätt aldrig produkten för höga temperaturer, dammig miljö, starka vibrationer, stötar, fukt eller väta.
- Placera inte produkten så att den kan falla ner i vatten eller annan vätska.
- Låt behörig personal utföra service och reparationer och endast med originalreservdelar.

Skötsel och underhåll

- Rengör produkten med en lätt fuktad trasa. Använd ett mildt rengöringsmedel, aldrig lösningsmedel eller frätande kemikalier.
- Ta ut batterierna ur produkten om den inte ska användas under en längre period.

Avfallshantering

Denna symbol innebär att produkten inte får kastas tillsammans med annat hushållsavfall. Detta gäller inom hela EU. För att förebygga eventuell skada på miljö och hälsa, orsakad av felaktig avfallshandling, ska produkten lämnas till återvinning så att materialet kan tas omhand på ett ansvarsfullt sätt. När du lämnar produkten till återvinning, använd dig av de returhanteringssystem som finns där du befinner dig eller kontakta inköpsstället. De kan se till att produkten tas om hand på ett för miljön tillfredställande sätt.



Knappar och funktioner

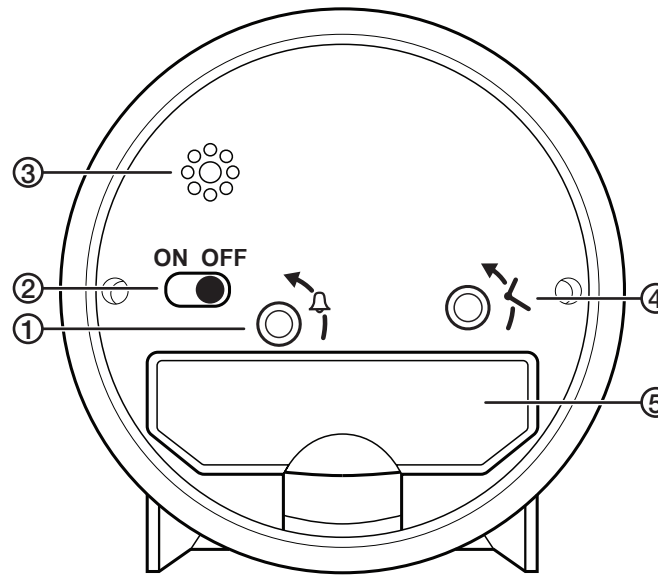

1. Vred för inställning av alarmtid
2. [ON/OFF] Alarm på/av
3. Högtalare
4. Vred för inställning av klocka
5. Batterilucka

Användning

Sätt i ett batteri

1. Ta bort batteriluckan (5)
2. Se märkningen i botten på batterihållaren och sätt i ett AA/LR6-batteri.
3. Sätt tillbaka batteriluckan.

Ställ in klockan

Vrid på vredet (4) i pilens riktning för att ställa in klockan.

Alarm

Inställning av alarm

Vrid på vredet (1) i pilens riktning för att ställa in alarmtiden.

Aktivera/stänga av alarm

- För reglaget (2) till läge **ON** för att aktivera alarmet. Alarmet ljuder vid inställd tid.
- För reglaget till läge **OFF** för att stänga av/avaktivera alarmet.

Specifikationer

Batteri	1 × AA/LR6 (säljs separat)
Mått	89 × 86 × 41 mm (H x B x D)
Vikt	106 g (exkl. batteri)

Vekkerklokke

Art.nr 44-5754 Modell 12410

Les gjennom hele bruksanvisningen før produktet tas i bruk og ta vare på den for fremtidig bruk. Vi tar forbehold om eventuelle feil i tekst og bilder, samt endringer av tekniske data. Ved tekniske problemer eller spørsmål, ta kontakt med vårt kundesenter.

Sikkerhet



Produkten är endast avsedd för inomhusbruk.

Viktig

- Utsett aldri produktet for høye temperaturer, støvete omgivelser, sterke vibrasjoner, støt, fukt eller væske.
- Plasser ikke produktet slik at det kan falle ned i vann eller annen væske.
- La profesjonelle fagfolk utføre service og reparasjoner. Benytt kun originale reservedeler.

Vedlikehold

- Rengjør produktet med en lett fuktet klut. Bruk et mildt rengjøringsmiddel, aldri løsemidler eller etsende kjemikalier.
- Ta ut batteriene av produktet dersom det ikke skal brukes på en lang stund.

Avfallshåndtering

Symbolet betyr at produktet ikke skal kastes sammen med øvrig husholdningsavfall. Dette gjelder i hele EØS. For å forebygge eventuelle skader på helse og miljø som følge av feil håndtering av avfall, skal produktet leveres til gjenvinning, slik at materialet blir tatt hånd om på en tilfredsstillende måte.



Benytt eksisterende systemer for returhåndtering eller kontakt forhandler når produktet skal kasseres. De vil ta hånd om produktet på en miljømessig forsvarlig måte.

Knapper og funksjoner

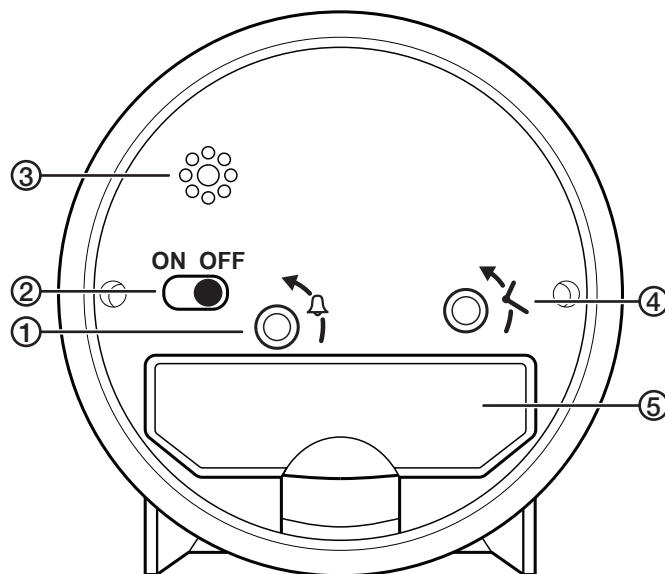

1. Bryter for innstilling av alarm
2. [ON/OFF] Alarm på/av
3. Høytaler
4. Bryter for stilling av klokke
5. Batteriluke

Bruk

Sett i batterier

1. Fjern batteriluken (5) på produktets underside.
2. Følg merkingen i bunnen av batteriholderen og sett i 1 x AA/LR6-batterier.
3. Sett batteriluken på igjen.

Still klokken

Drei bryteren (4) i pilens retning for å stille klokken.

Alarm

Innstilling av alarm

Drei bryteren (1) i pilens retning for å stille inn alarmen.

Aktivere/Skru av alarmen

- Flytt bryteren (2) til **ON** for å aktivere alarmen. Alarmen varsler på det innstilte tidspunktet.
- Flytt bryteren til **OFF** for å skru av/deaktivere alarmen.

Spesifikasjoner

Batterier	1 x AA/LR6 (selges separat)
Mål	89 × 86 × 41 mm (H x B x D)
Vekt	106 g (ekskl. batterier)

Herätyskello

Tuotenro 44-5754 Malli 12410

Lue koko käyttöohje ja säästä se tulevaa käyttöä varten. Pidätämme oikeuden teknisten tietojen muutoksiin. Emme vastaa mahdollisista teksti- tai kuvavirheistä. Jos tuotteeseen tulee teknisiä ongelmia, ota yhteys myymälään tai asiakaspalveluun.

Turvallisuus



Tuote on tarkoitettu ainoastaan sisäkäyttöön.

Tärkeää

- Älä altista tuotetta korkeille lämpötiloille, pölylle, tärinälle, iskuille tai kosteudelle.
- Sijoita tuote niin, että se ei pääse putoamaan veteen tai muuhun nesteeseen.
- Älä käytä vanhoja ja uusia paristoja yhdessä. Älä käytä akkuja ja paristoja yhdessä.
- Tuotteen saa huoltaa ja korjata ainoastaan ammattihenkilö, ja huollossa tulee käyttää ainoastaan alkuperäisosa.

Huolto ja kunnossapito

- Pyyhi tuote kevyesti kostutetulla liinalla. Käytä mietoa puhdistusainetta. Älä käytä liuottimia tai syövyttäviä kemikaaleja.
- Poista paristot tuotteesta, jos se on pitkään käyttämättä.

Kierrättäminen

Tämä kuvake tarkoittaa, että tuotetta ei saa hävittää kotitalousjätteen seassa. Tämä koskee koko EU-aluetta. Virheellisestä hävittämisestä johtuvien mahdollisten ympäristö- ja terveyshaittojen ehkäisemiseksi tuote tulee viedä kierrätettäväksi, jotta materiaali voidaan käsitellä vastuullisella tavalla. Kierrätä tuote käyttämällä paikallisia kierrätysjärjestelmiä tai ota yhteys ostopaikkaan. Ostopaikassa tuote kierrätetään vastuullisella tavalla.



Painikkeet ja toiminnot

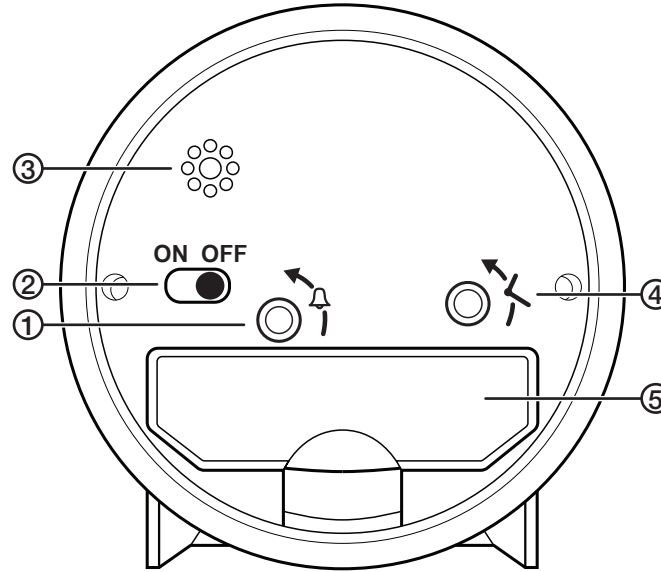

1. Säädin herätysajan asettamiseen
2. [ON/OFF] Herätys päällä/pois päältä
3. Kaiutin
4. Säädin kellonajan asettamiseen
5. Paristolokero

Käyttö

Paristojen asettaminen

1. Irrota herätyskellon takana olevan paristolokeron (5) luukku.
2. Katso paristolokeron pohjan merkinnät ja aseta lokeroon 1 x AA/LR6-paristo.
3. Aseta paristolokeron luukku takaisin paikalleen.

Kellonajan asettaminen

Aseta kellonaika kiertämällä säädintä (4) nuolen suuntaan.

Herätys

Herätyksen asettaminen

Aseta herätysaika kiertämällä säädintä (1) nuolen suuntaan.

Hälytyksen kytkeminen päälle/pois

- Siirrä kytkin (2) **ON**-asentoon hälytyksen aktivoimiseksi. Hälytys soi asetettuna aikana.
- Siirrä liukusäädin **OFF**-asentoon kytkeäksesi hälytyksen pois päältä/deaktivoidaksesi sen.

Tekniset tiedot

Paristot 1 x AA/LR6 (myydään erikseen)

Mitat 89 x 86 x 41 mm

Paino 106 g (ilman paristoja)