

Please read the entire instruction manual before using the product and then save it for future reference. We reserve the right for any errors in text or images and any necessary changes made to technical data. In the event of technical problems or other queries, please contact our Customer Services.

Safety

△ Important

- Handle the product with care, making sure not to damage the surface of the solar cell and ensuring that it is not covered with dust or affected by other contaminants.
- Never attempt to repair or modify the product in any way.
- Repairs must only be carried out by authorised service personnel and only using genuine spare parts.
- The battery must only be replaced with a rechargeable battery.
- Never let children play with the product.
- NEVER use non-rechargeable batteries in the product.

Instruction of use

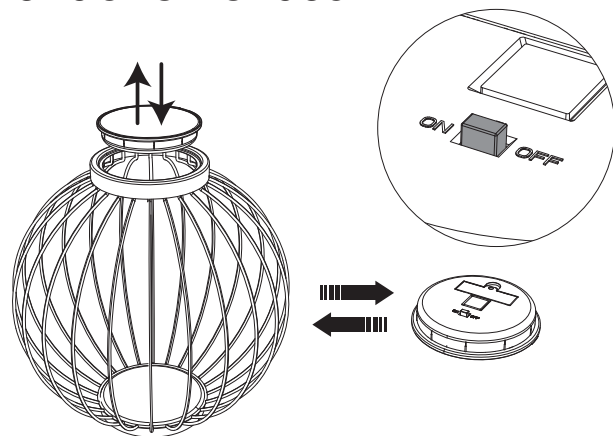

1. Remove the solar cell and light bulb from the light.
2. Set the power switch to the "ON" position.
3. Reinsert the solar cell and light bulb back into the light.

Things to consider:

- The solar light should be placed in an area where it is exposed to direct sunlight. The solar light should not be placed in an area shaded by buildings, trees, walls, etc. since this reduces the ability of the battery to charge.
- The solar light should not be placed within the illumination zone of other light sources such as car headlights or street lights.
- The solar light is intended for outdoor use but it should not be placed where it may be immersed in water or other liquid.
- The solar light should not be placed next to direct sources of heat such as a brazier or BBQ.
- If you have several solar lights they can come on at different times depending on the lighting conditions.

Care and maintenance

- Carefully wipe the light clean using a soft dry cloth.
- The solar cell should be wiped regularly (and carefully) to prevent dirt and debris from affecting its performance.

Battery replacement

The rechargeable battery can be replaced as follows:

1. Set the power switch to **OFF**.
2. Unscrew the retaining screw and remove the battery compartment cover.
3. Change the battery making sure that the new battery is inserted with the correct polarity.
4. Screw the battery cover back in place again.
5. Set the power switch to **ON**.

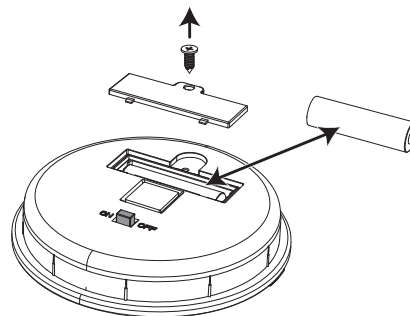

Responsible disposal

This symbol indicates that the product should not be disposed of with general household waste. This applies throughout the entire EU. In order to prevent any harm to the environment or health hazards caused by incorrect waste disposal, the product must be handed in for recycling so that the material can be disposed of in a responsible manner. When recycling your product, take it to your local collection facility or contact the place of purchase. They will ensure that the product is disposed of in an environmentally sound manner.



Specifications

Charging time	Approx. 6 hours in direct sunlight
Operating time	Approx. 8 hours when fully charged
Battery	1 x 1.2 V AA/HR6, 800 mAh NiMH
Size	height 36 cm, Ø 36 cm

Light bulb not replaceable.

Läs igenom hela bruksanvisningen före användning och spara den sedan för framtida bruk. Vi reserverar oss för ev. text- och bildfel samt ändringar av tekniska data. Vid tekniska problem eller andra frågor, kontakta vår kundtjänst.

Säkerhet

⚠ Viktigt!

- Hantera produkten varsamt, se till att solcellens yta inte skadas, täcks av damm eller påverkas negativt av andra föroreningar.
- Försök aldrig reparera eller modifiera produkten på något sätt.
- Alla reparationer ska utföras av behörig servicepersonal med originalreservdelar.
- Batteriet får endast ersättas med ett laddbart batteri.
- Låt aldrig barn leka med produkten.
- Använd ALDRIG batterier som inte är laddbara i produkten.

Användning

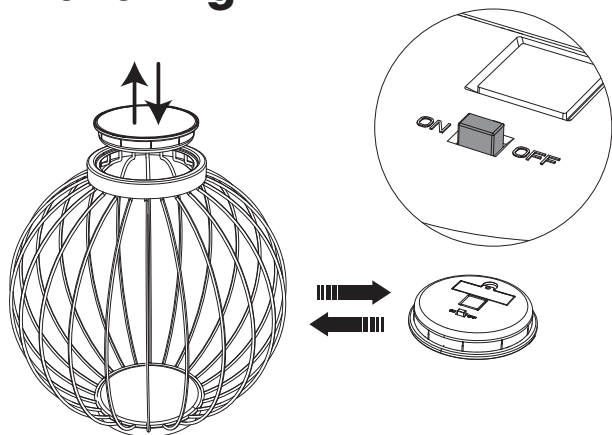

1. Lyft ut solcellen med ljuskällan ur lampan.
2. Ställ strömbrytaren i läge "ON".
3. Sätt tillbaka solcellen med ljuskällan i lampan.

Tänk på att:

- Placera lampan på en plats där den utsätts för direkt solljus. Om den placeras på platser som skuggas av byggnader, träd, etc. försämra solcellens förmåga att ladda batteriet
- Placera lampan så att den inte kan belysas av andra ljuskällor som t.ex. bilstrålkastare eller gatubelysning.
- Lampan är avsedd för utomhusbruk men får inte placeras så att den riskerar att översköljas av vatten eller annan vätska.
- Lampan inte får placeras i närheten av direkta värmekällor som öppen eld, grill etc.
- Om du har flera solcellslampor kan de tändas vid olika tidpunkter beroende på ljusförhållandena.

Skötsel och underhåll

- Torka försiktigt av lampan med en mjuk torr trasa.
- Solcellen bör torkas av regelbundet (var försiktig så att du inte skadar den) för att förhindra minskad effekt på grund av smuts etc.

Byte av batteri

Det laddbara batteriet kan vid behov bytas ut:

1. Sätt strömbrytaren i läge **OFF**.
2. Skruva ur skruven som håller batterilocket på plats.
3. Byt ut batteriet och se till att polariteten blir rätt.
4. Skruva fast batterilocket.
5. Sätt strömbrytaren i läge **ON**.

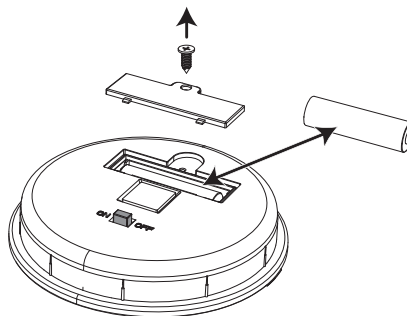

Avfallshantering

Denna symbol innebär att produkten inte får kastas tillsammans med annat hushållsavfall. Detta gäller inom hela EU. För att förebygga eventuell skada på miljö och hälsa, orsakad av felaktig avfallshantering, ska produkten lämnas till återvinning så att materialet kan tas omhand på ett ansvarsfullt sätt. När du lämnar produkten till återvinning, använd dig av de returhanteringsystem som finns där du befinner dig eller kontakta inköpsstället. De kan se till att produkten tas om hand på ett för miljön tillfredställande sätt.



Specifikationer

Laddtid Ca 6 timmar i direkt solsken

Lystid Ca 8 timmar vid fulladdat batteri

Batteri 1 x 1,2 V AA/HR6, 800 mAh NiMH

Mått höjd 36 cm, Ø 36 cm

Ljuskälla ej utbytbar.

Les gjennom hele bruksanvisningen før produktet tas i bruk, og ta vare på den for fremtidig bruk. Vi tar forbehold om eventuelle feil i tekst og bilder, samt endringer av tekniske data. Ved tekniske problemer eller andre spørsmål, kontakt vårt kundesenter.

Sikkerhet

⚠ Viktig!

- Produktet må behandles varsomt. Pass på at ikke solcellens overflate blir skadet, dekkes med støv eller andre forurensninger.
- Produktet må ikke repareres, modifiseres eller endres på noen måte.
- All reparasjon skal utføres av kyndig fagperson og kun med originale reservedeler.
- Batteriet må kun byttes ut med et tilsvarende ladbart batteri.
- La aldri barn leke med produktet.
- Bruk ALDRI batterier som ikke er ladbare!

Bruk

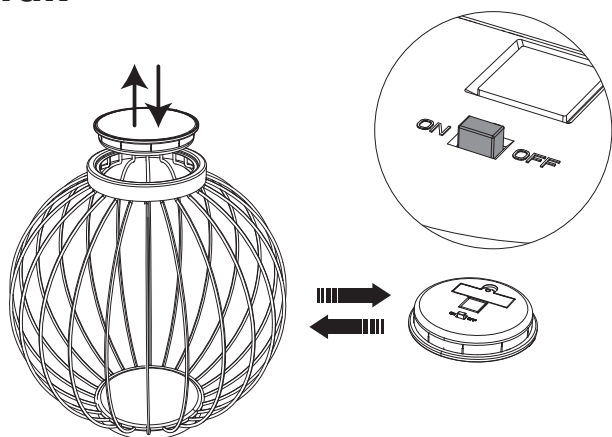

1. Løft solcellen med lyskilden ut av lykten.
2. Still strømbryteren i posisjon **ON**.
3. Sett solcellen ned i lampen igjen.

Husk:

- Lykten bør plasseres på et sted med mye direkte sollys. Plasseres den på et sted der den skygges av bygninger, trær, etc. reduseres solcellens evne til å lade batteriet.
- Plasser lykten slik at den ikke påvirkes av andre lyskilder, f.eks. billys og gatebelysning.
- Lykten er beregnet for utendørs bruk, men må ikke plasseres der det er risiko for å overskyllses av vann eller annen væske.
- Lykten må ikke plasseres i nærheten av direkte varmekilder som åpen ild eller grill.
- Har du flere solcellelamper, kan de tennes til forskjellige tidspunkter, avhengig av lysforholdene.

Vedlikehold

- Rengjør lykten forsiktig med en myk, tørr klut.
- Solcellenen bør tørkes av regelmessig, men vær forsiktig så du ikke skader den. Dette for å forhindre redusert effekt på grunn av smuss, støv etc.

Bytte av batteri

Det ladbare batteriet kan ved behov skiftes ut:

1. Still strømbryteren i posisjon **OFF**.
2. Skru ut skruerne som holder batterilokket och ta det bort.
3. Skift batterier og pass på så polariteten blir riktig.
4. Skru batterilokket igjen.
5. Still strømbryteren i posisjon **ON**.

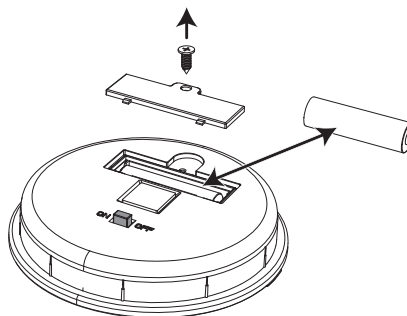

Avfallshåndtering

Dette symbol innebærer at produktet ikke må kastes sammen med øvrig husholdningsavfall. Dette gjelder i hele EØS. For å forebygge eventuelle skader på helse og miljø som følge av feil avfallshåndtering skal produktet leveres til gjenvinning, slik at materialet blir tatt hånd om på en ansvarsfull måte. Når produktet skal kasseres, benytt eksisterende systemer for returhåndtering eller kontakt forhandler. De vil ta hånd om produktet på en miljømessig forsvarlig måte.



Spesifikasjoner

Ladetid Ca. 6 timer i direkte solskinn

Lystid Ca. 8 timer (med nytt og fulladede batteri)

Batteri 1 x 1,2 V AA/HR6, 800 mAh NiMH

Høyde 36 cm, Ø 36 cm

Lyskilde ikke utskiftbar.

Lue koko käyttöohje ja säästä se tulevaa käyttöä varten. Pidätämme oikeuden teknisten tietojen muutoksiin. Emme vastaa mahdollisista teksti- tai kuvavirheistä. Jos tuotteeseen tulee teknisiä ongelmia, ota yhteys myymälään tai asiakaspalveluun.

Turvallisuus

△ Tärkeää!

- Käsittele tuotetta varoen. Varmista, että aurinkokennon pinta ei vahingoitu ja että pinnalle ei kerry pölyä tai muita epäpuhtauksia.
- Älä korjaa tai muuta tuotetta millään tavalla.
- Kaikki korjaukset tulee tehdä valtuutetussa huoltoliikkeessä, ja korjauksessa tulee käyttää vain alkuperäisiä varaosia.
- Tuotteeseen saa laittaa ainoastaan samanlaisen akun.
- Älä anna lasten leikkiä tuotteella.
- Älä käytä tuotteessa paristoja.

Käyttö

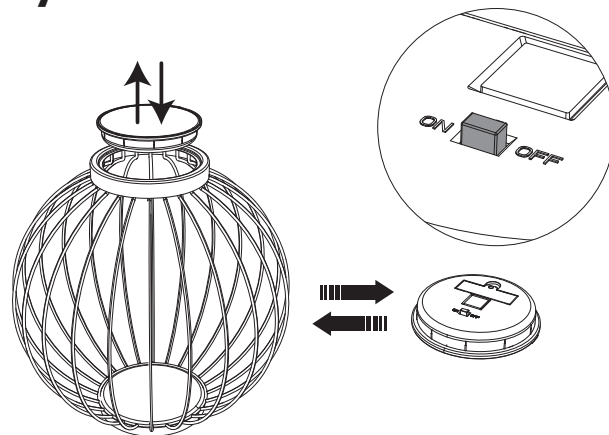

1. Nosta aurinkokenno ja lamppu valaisimesta.
2. Aseta virtakytkin asentoon **ON**.
3. Aseta aurinkokenno ja lamppu takaisin valaisimeen.

Ota huomioon seuraavat seikat:

- Aseta valaisin paikkaan, jossa siihen kohdistuu suoraa auringonvaloa. Jos valaisin asetetaan paikkaan, jossa se on esimerkiksi rakennuksen tai ympärillä olevien puiden varjossa, aurinkokennojen kyky ladata akkua heikkenee.
- Sijoita valaisin paikkaan, jossa ei ole muita häiritseviä valonlähteitä, kuten autojen valoja tai katulamppuja.
- Valaisin on tarkoitettu ulkokäyttöön, mutta sitä ei saa asettaa paikkaan, jossa se voi altistua vedelle tai muille nesteille.
- Älä sijoita valaisinta lämmönlähteiden, kuten avotulen tai grillin, läheisyyteen.
- Jos käytössäsi on useita aurinkokennovalaisimia, ne saattavat syttyä eri aikaan valoisuudesta riippuen.

Huolto ja ylläpito

- Pyyhi valaisin varovasti kuivalla ja pehmeällä liinalla.
- Pyyhi aurinkokenno säännöllisesti, jotta sen teho ei heikenny esimerkiksi lian vuoksi. Pyyhi aurinkokenno varovasti, ettet vahingoita sitä.

Akun vaihto

Akun voi vaihtaa tarvittaessa:

1. Aseta virtakytkin asentoon **OFF**.
2. Avaa akkulokeron ruuvi ja irrota lokeron kansi.
3. Vaihda akku ja varmista, että uusi akku tulee oikein päin.
4. Ruuvaa kuori akkulokeron.
5. Aseta virtakytkin asentoon **ON**.

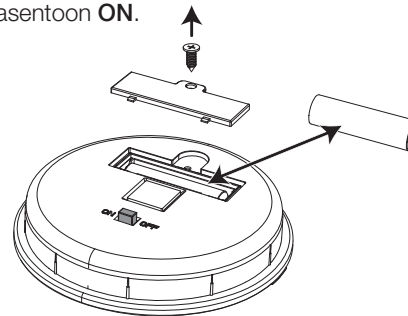

Kierrättäminen

Tämä kuvake tarkoittaa, että tuotetta ei saa hävittää kotitalousjätteen seassa. Tämä koskee koko EU-aluetta. Virheellisestä hävittämisestä johtuvien mahdollisten ympäristö- ja terveyshaittojen ehkäisemiseksi tuote tulee viedä kierrätettäväksi, jotta materiaali voidaan käsitellä vastuullisella tavalla. Kierrätä tuote käyttämällä paikallisia kierrätysjärjestelmiä tai ota yhteys ostopaikkaan. Ostopaikassa tuote kierrätetään vastuullisella tavalla.



Tekniset tiedot

Latausaika Noin 6 tuntia suorassa auringonvalossa

Valaisuaika Noin 8 tuntia, kun akku on täyteen ladattu

Akku 1 x 1,2 V AA/HR6, 800 mAh NiMH

Mitat korkeus 36 cm, Ø 36 cm

Lamppu ei voi vaihtaa.